

Schutzvermerk nach DIN 34 bzw. ISO 16016 beachten

Maßstab		Gewicht		Allgemeintoleranz		Oberflächenangaben	
1:1		fertig Roh		nach		nach	
		?? ??		DIN ISO 2768 m		DIN ISO 1302	
Datum		Name		Benennung			
Bearb. 14.03.07 gb				<b>Frontplatte</b> <b>1 HE Breite 482</b>			
Gepr.							
Daub CNC Technik GmbH u. Co.KG Am Dassenborn 20 57482 Wenden Tel.: +49(2762)97 92 75 Fax: +49(2762)97 93 75 e-mail: mail@19zoll.com Internet:www.19zoll.com				Zeichnungs-Nr. <b>MGX13001G.CATPart</b>		Blatt: 2	
Ausgabe				Dateiname MGX48614G.CATDrawing		Bl. 5	
Ausgabe	Änderung	Datum	Name				

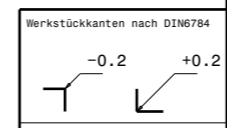

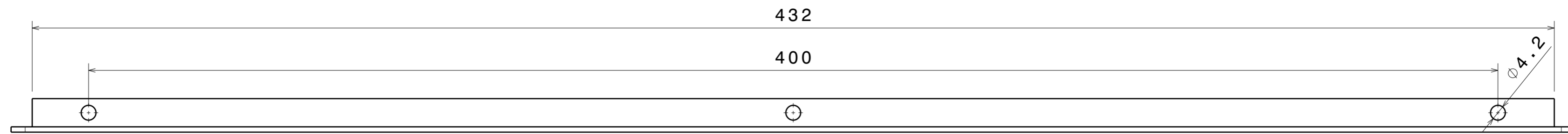
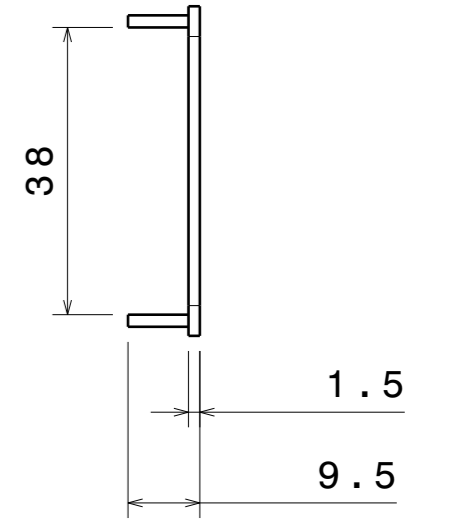
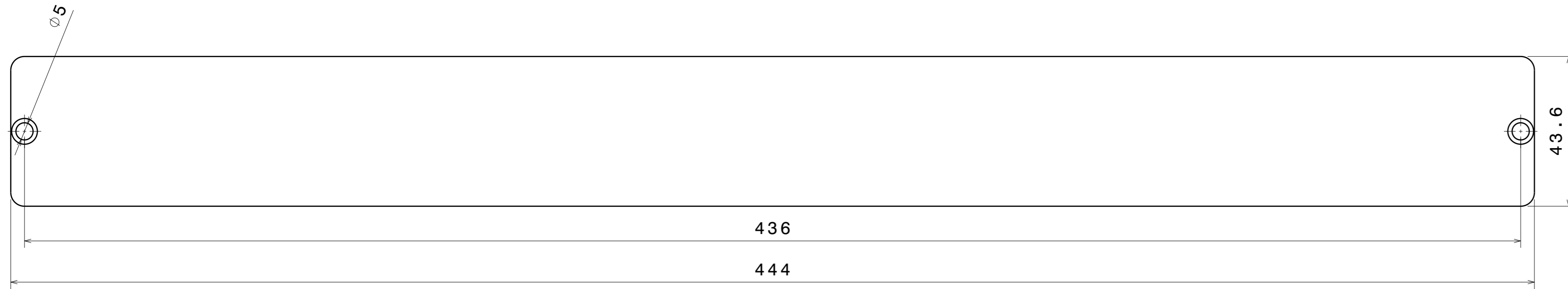

Schutzvermerk nach DIN 34 bzw. ISO 16016 beachten

Maßstab		Gewicht		Allgemeintoleranz		Oberflächenangaben	
1:1		fertig Roh		nach		nach	
		?? ??		DIN ISO 2768 m		DIN ISO 1302	
Datum		Name		Benennung			
Bearb. 14.03.07		gb		Frontplatte 1 HE Breite 444			
Gepr.							
Daub CNC Technik GmbH u. Co.KG Am Dassenborn 20 57482 Wenden Tel.: +49(2762)97 92 75 Fax: +49(2762)97 93 75 e-mail: mail@19zoll.com Internet:www.19zoll.com				Zeichnungs-Nr. MGX11002.CATPart		Blatt: 3	
Ausgabe				Dateiname MGX48614G.CATDrawing		Bl. 5	
Ausgabe	Änderung	Datum	Name				

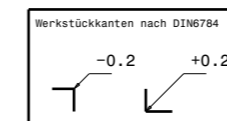

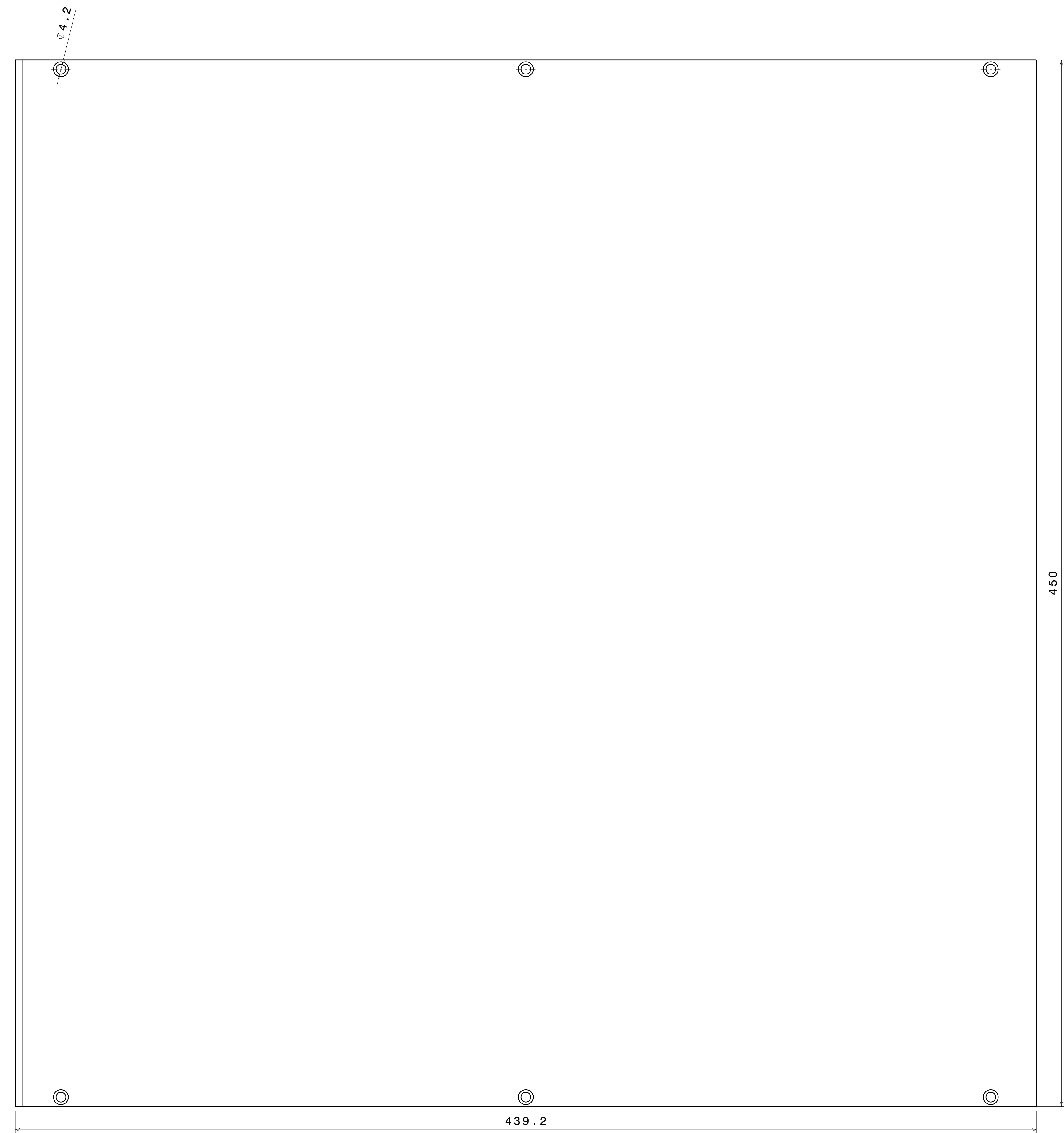
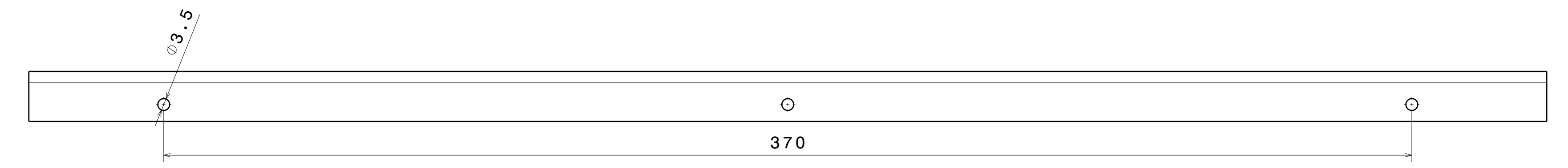

Schutzvermerk nach DIN 34 bzw. ISO 16016 beachten

Werkstoff	Darstellung	Allgemeintoleranz	Oberflächentoleranz
1:1	77 77	DIN ISO 2768 m	DIN ISO 1302
<b>Deckel / Boden</b> <b>450 mm x 439 mm</b>			
<b>MGX85444_CATPart</b>			4
<b>MGX48614G_CATDrawing</b>			5

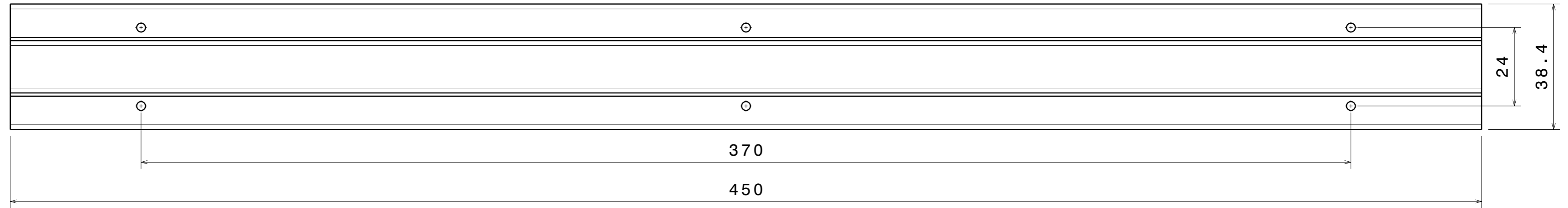
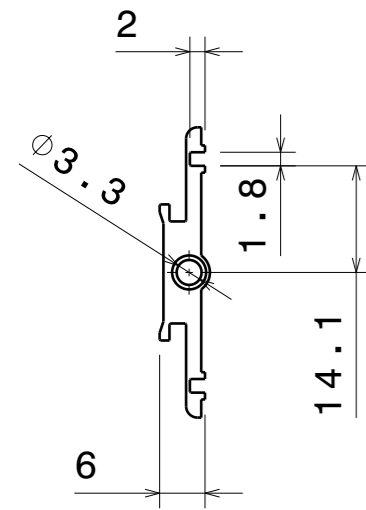

Schutzvermerk nach DIN 34 bzw. ISO 16016 beachten

				Maßstab	Gewicht	Allgemeintoleranz	Oberflächenangaben		
				1:1	fertig Roh	nach	nach		
					?? ??	DIN ISO 2768 m	DIN ISO 1302		
				Datum	Name	Benennung			
				Bearb.	14.03.07 gb	Seitenprofil Länge 450 mm			
				Gepr.					
				Daub CNC Technik GmbH u. Co.KG Am Dassenborn 20 57482 Wenden Tel.: +49(2762)97 92 75 Fax: +49(2762)97 93 75 e-mail: mail@19zo11.com Internet:www.19zo11.com			Zeichnungs-Nr.	Blatt:	
				Ausgabe	Änderung	Datum	Name	MG91450.CATPart	5
								MGX48614G.CATDrawing	5

