

Schutzvermerk nach DIN 34 bzw. ISO 16016 beachten

Maßstab		Gewicht		Allgemeintoleranz		Oberflächenangaben	
1:1		fertig Roh		nach		nach	
		?? ??		DIN ISO 2768 m		DIN ISO 1302	
2000		Datum		Name		Benennung	
Bearb.		14.03.07		gb		Frontplatte 1 HE Breite 444	
Gepr.							
Werkstückkanten nach DIN 6784		-0.2		+0.2		Blatt:	
AUS-		Änderung		Datum		Name	
gabe						Bl.	
Daub CNC Technik GmbH u. Co.KG		Am Dassenborn 20		57482 Wenden		Blatt: 2	
Tel.: +49(2762)97 92 75		Fax: +49(2762)97 93 75		e-mail: mail@19zoll.com		Bl. 5	
Internet: www.19zoll.com		Zeichnungs-Nr.		MG13002.CATPart		Dateiname	
		MG44411S.CATDrawing					

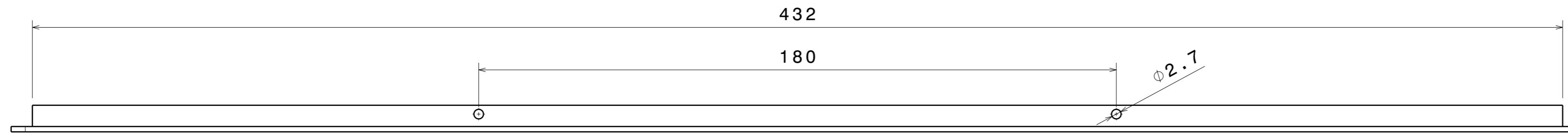
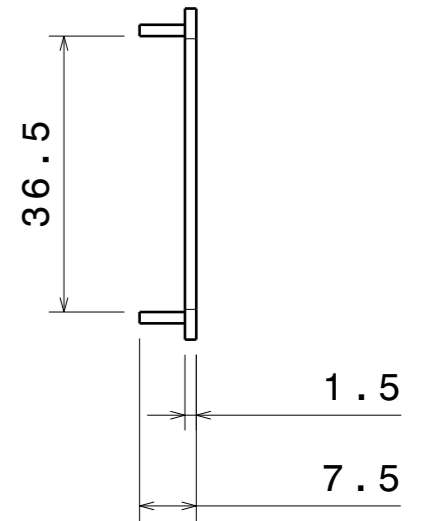
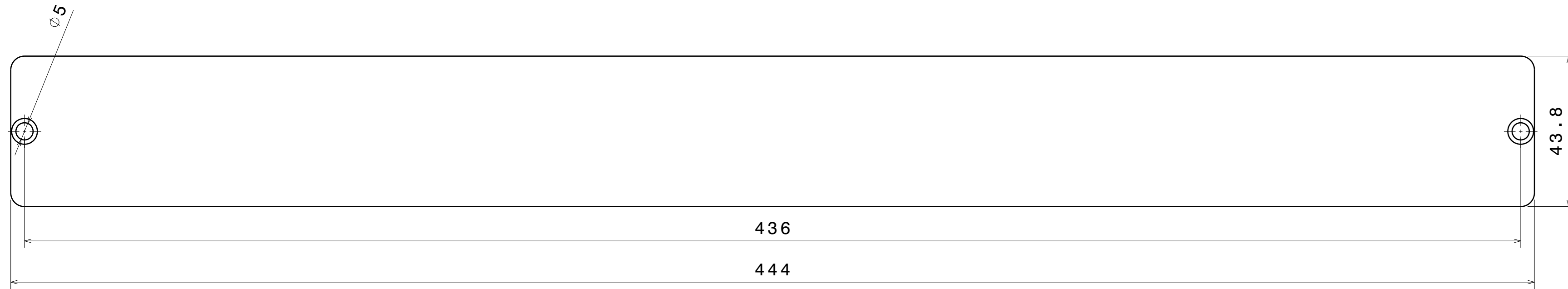

Schutzvermerk nach DIN 34 bzw. ISO 16016 beachten

Maßstab		Gewicht		Allgemeintoleranz		Oberflächenangaben	
1:1		fertig Roh		nach		nach	
		?? ??		DIN ISO 2768 m		DIN ISO 1302	
2000		Datum		Name		Benennung	
Bearb.		14.03.07		gb		Frontplatte 1 HE Breite 444	
Gepr.							
Werkstückkanten nach DIN 6784		-0.2		+0.2		Blatt:	
AUS-		Änderung		Datum		Name	
gabe						Bl.	
Daub CNC Technik GmbH u. Co.KG		Am Dassenborn 20		57482 Wenden		Blatt: 3	
Tel.: +49(2762)97 92 75		Fax: +49(2762)97 93 75		e-mail: mail@19zoll.com		Bl.: 5	
Internet: www.19zoll.com		Zeichnungs-Nr.		MG11002.CATPart		Dateiname	
		MG44411S.CATDrawing					

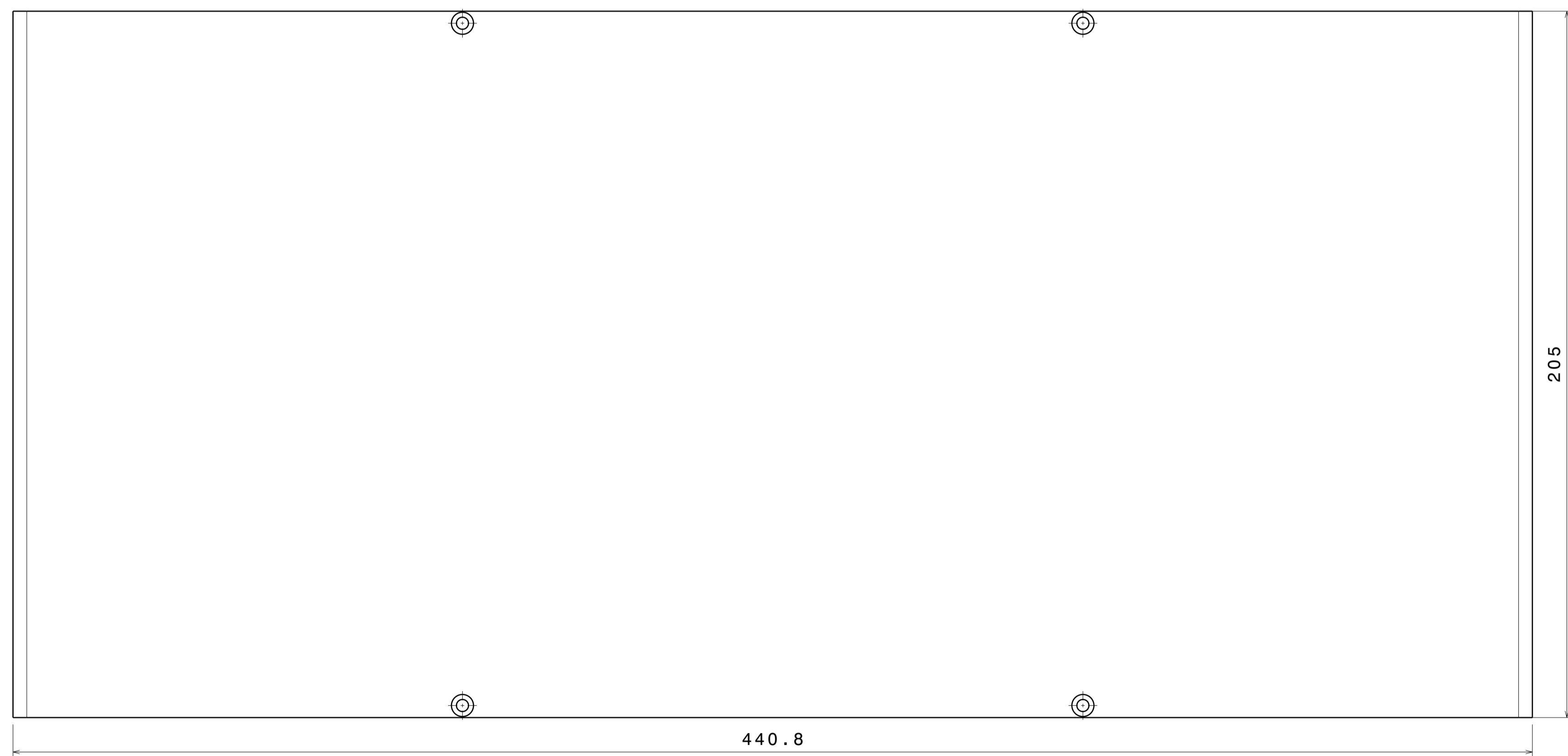
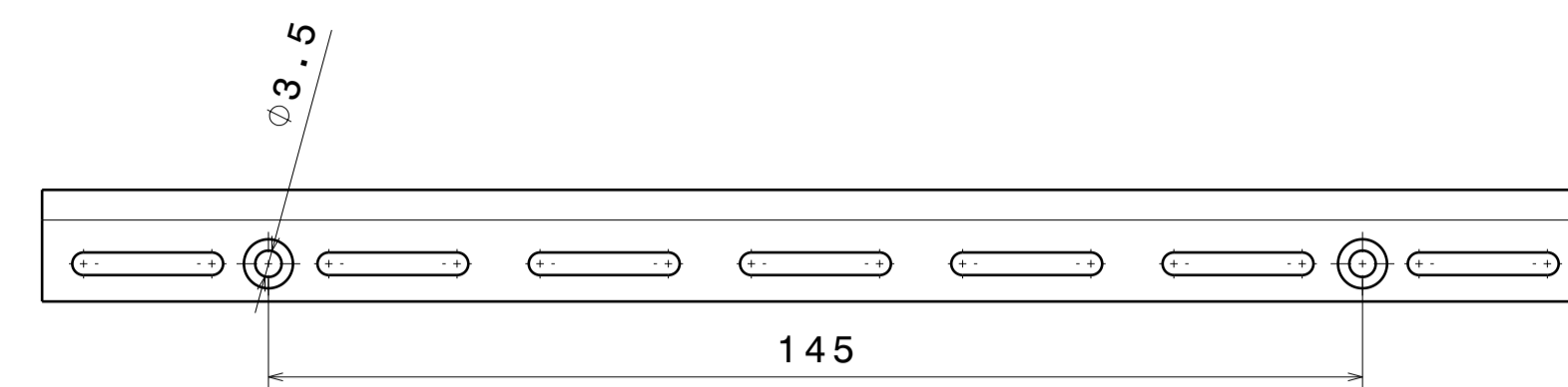

Schutzvermerk nach DIN 34 bzw. ISO 16016 beachten

Maßstab		Gewicht		Allgemeintoleranz		Oberflächenangaben	
1:1		fertig Roh		nach		nach	
2000		Datum		DIN ISO 2768 m		DIN ISO 1302	
Bearb.		Name		Benennung			
14.03.07		gp		Deckel / Boden			
				205 mm x 440 mm			
Dauo CMC Technix GmbH u. Co.KG		Zeichnungs-Nr.		Blatt:			
An Bassenborn 20		MG82444S.CATPart		4			
07462 Herdorf		Dateiname		Bl.			
Tel.: +49(2763) 97 80 75		MG44411S.CATdrawing		5			
Fax: +49(2763) 97 80 76							
e-mail: mail@cmc1.com							
Internet: www.cmc1.com							

Verfahrenswarten nach DIN 6754			
-0.2	+0.2		
Aus-	Änderung	Datum	Name
gabe			

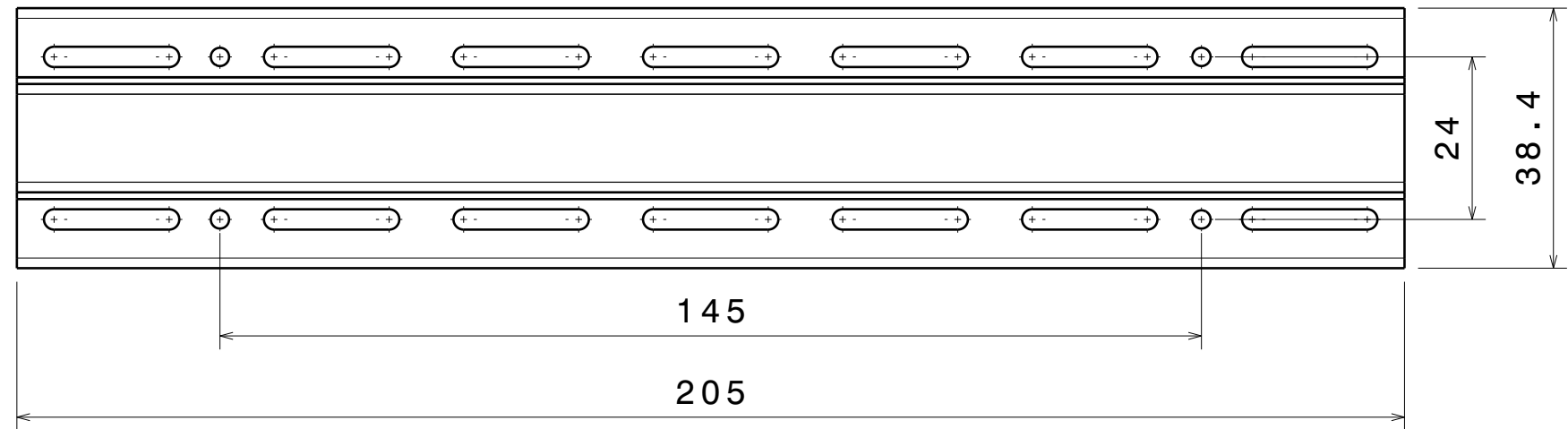
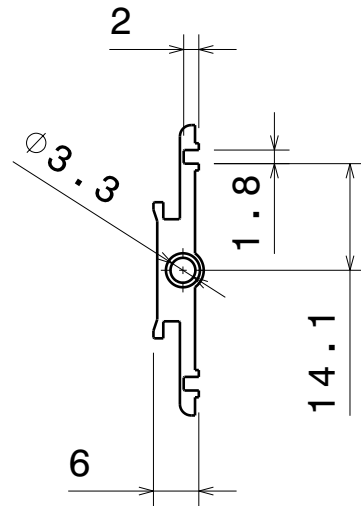

Schutzvermerk nach DIN 34 bzw. ISO 16016 beachten

Maßstab		Gewicht		Allgemeintoleranz		Oberflächenangaben	
1:1		fertig Roh		nach		nach	
		?? ??		DIN ISO 2768 m		DIN ISO 1302	
2000		Datum		Name		Benennung	
Bearb.		14.03.07		gb		Seitenprofil Länge 205 mm	
Gepr.							
Ausgabe		Änderung		Datum		Name	
Daub CNC Technik GmbH u. Co.KG		Am Dassenborn 20		57482 Wenden		Zeichnungs-Nr.	
Tel.: +49(2762)97 92 75		Fax: +49(2762)97 93 75		e-mail: mail@19zoll.com		MG94205.CATPart	
Internet:www.19zoll.com						Blatt: 5	
						Dateiname	
						MG44411S.CATDrawing	
						Bl. 5	

