

Schutzvermerk nach DIN 34 bzw. ISO 16016 beachten

Stück	Benennung	Pos.	Zeichnung-Nr. / Einzel-Nr.	Werkstoff	Rohabmessung
16	Schraube	7	SH7514	St	M3 X 6
8	Schraube	6	SH7506	St	M3,5 X 14
2	Seitenfüllstück	5	MG96205	Al	3 HE Länge 205 mm
4	Seitenprofile	4	MG94205	Al	Länge 205 mm
2	Deckel	3	MG8221S	Al	205 mm x 218 mm
1	Frontplatte	2	MG42003	Al	3 HE Breite 221
1	Frontplatte	1	MG43003	Al	3 HE Breite 221

Maßstab	Gewicht	Allgemeintoleranz	Oberflächenangaben
1:1	fertig Roh	nach	nach
2000	2000	DIN ISO 2768 m	DIN ISO 1302
Bearb. 14.03.07 gp	Gepr.	Benennung	
Desktop Gehäuse 3 HE 205 tief			
Zeichnungs-Nr.: MG22141S.CATProduct			Blatt: 1
Zeichnungs-Nr.: MG22141S.CATdrawing			Bl. 6

Ausgabe	Änderung	Datum	Name

Daub-ING-Technik GmbH u. Co. KG
 Am Dassenborn 20
 57460 Neuen
 Tel.: +49(2742)97 80 75
 Fax: +49(2742)97 80 75
 e-mail: mail@ing-technik.com
 http://www.ing-technik.com

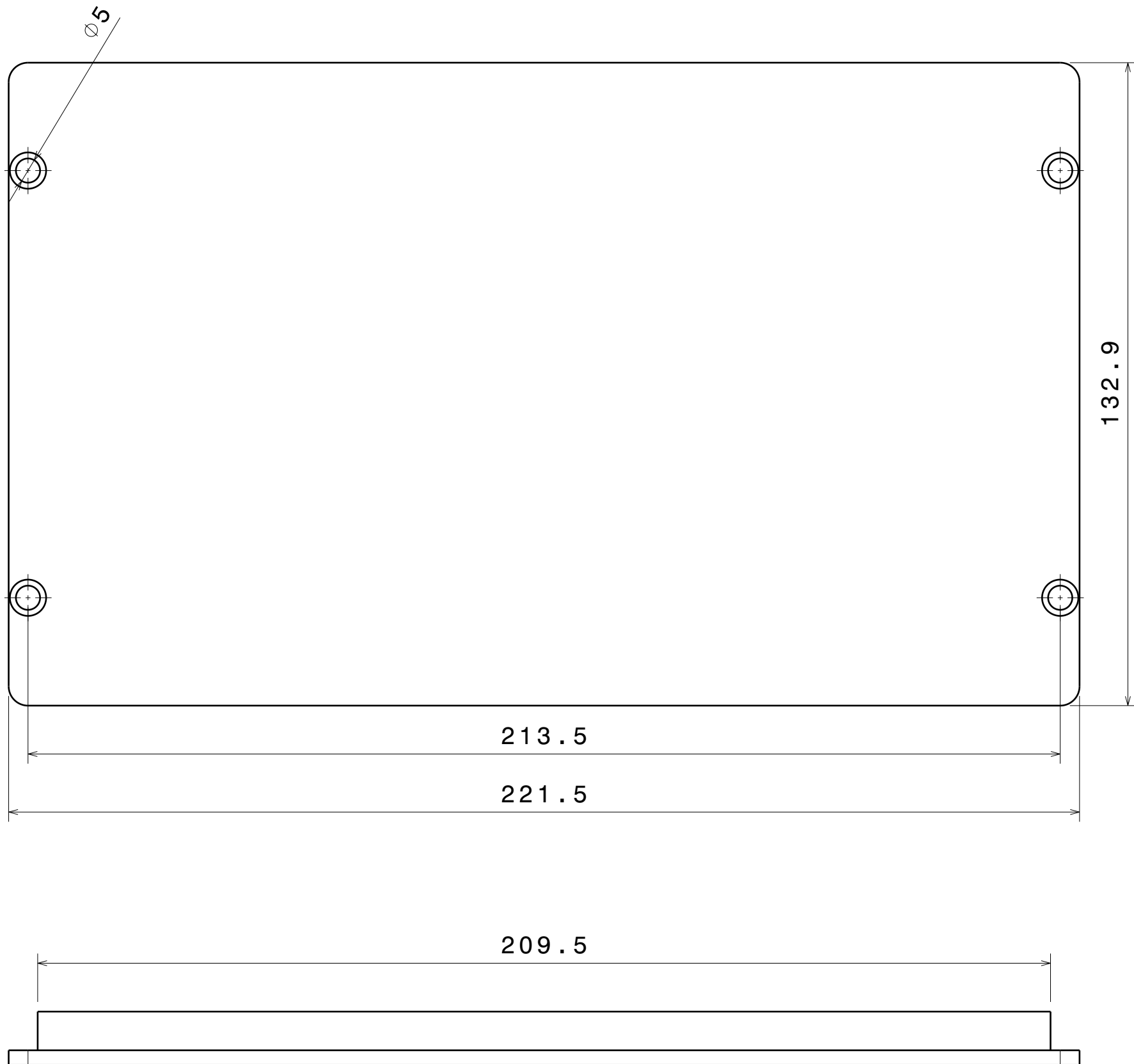

Schutzvermerk nach DIN 34 bzw. ISO 16016 beachten

		Maßstab		Gewicht		Allgemeintoleranz		Oberflächenangaben	
		1:1		fertig Roh		nach		nach	
				?? ??		DIN ISO 2768 m		DIN ISO 1302	
		2000	Datum	Name		Benennung			
		Bearb.	14.03.07	gb		Frontplatte 3 HE Breite 221			
		Gepr.							
		Daub CNC Technik GmbH u. Co.KG Am Dassenborn 20 57482 Wenden Tel.: +49(2762)97 92 75 Fax: +49(2762)97 93 75 e-mail: mail@19zoll.com Internet:www.19zoll.com				Zeichnungs-Nr.		Blatt:	
						MG43003.CATPart		2	
						Dateiname		Bl.	
						MG22141S.CATDrawing		6	

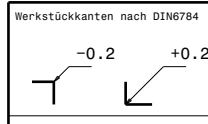

Ausgabe	Änderung	Datum	Name
---------	----------	-------	------

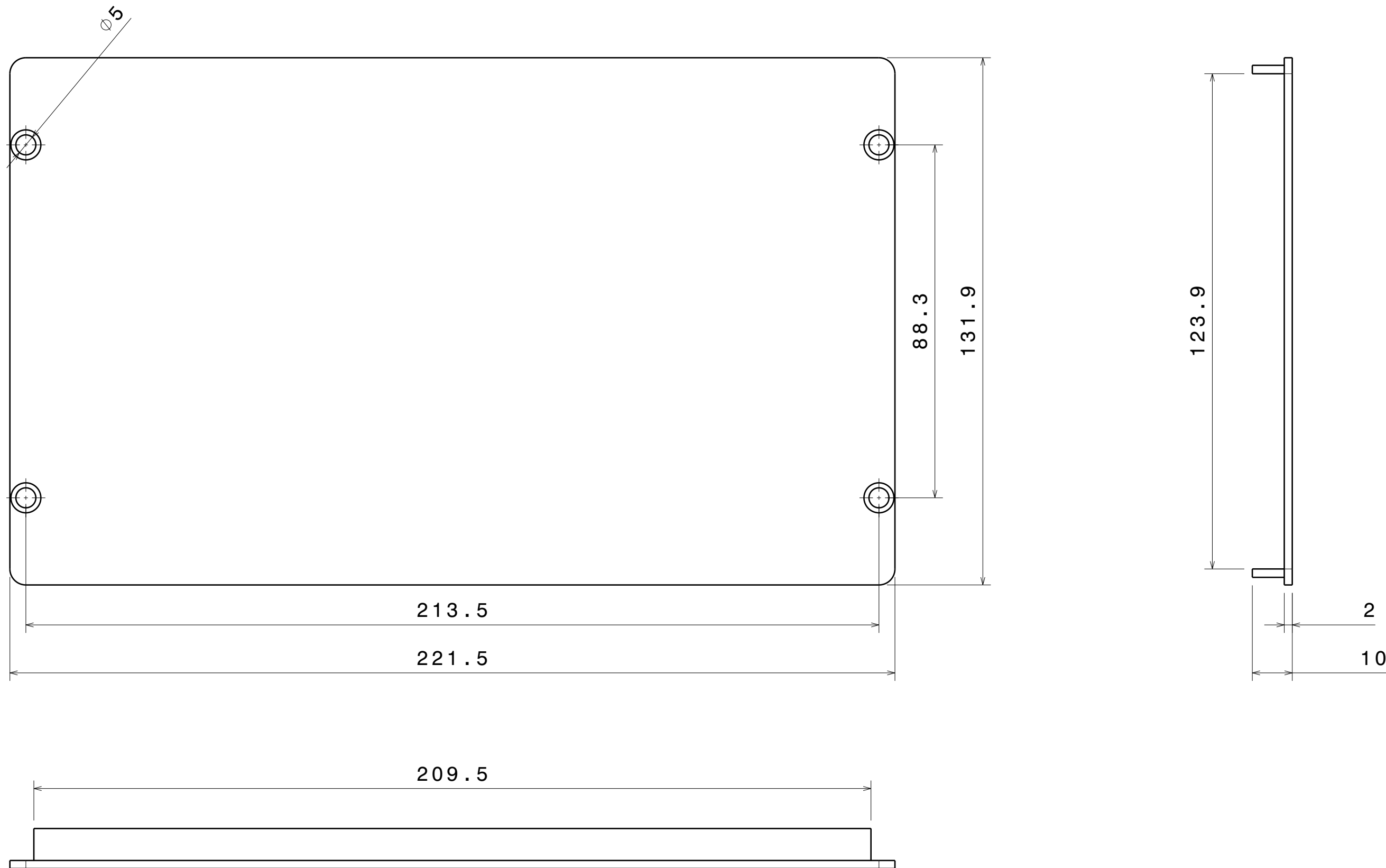

Schutzvermerk nach DIN 34 bzw. ISO 16016 beachten

		Maßstab		Gewicht		Allgemeintoleranz		Oberflächenangaben	
		1:1		fertig Roh		nach		nach	
				?? ??		DIN ISO 2768 m		DIN ISO 1302	
		2000	Datum	Name		Benennung			
		Bearb.	14.03.07	gb		Frontplatte 3 HE Breite 221			
		Gepr.							
		Daub CNC Technik GmbH u. Co.KG Am Dassenborn 20 57482 Wenden Tel.: +49(2762)97 92 75 Fax: +49(2762)97 93 75 e-mail: mail@19zoll.com Internet:www.19zoll.com				Zeichnungs-Nr.		Blatt:	
						MG42003.CATPart		3	
						Dateiname		Bl.	
						MG22141S.CATDrawing		6	

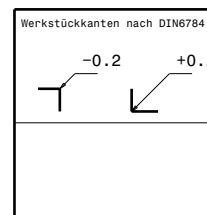

Ausgabe	Änderung	Datum	Name
---------	----------	-------	------

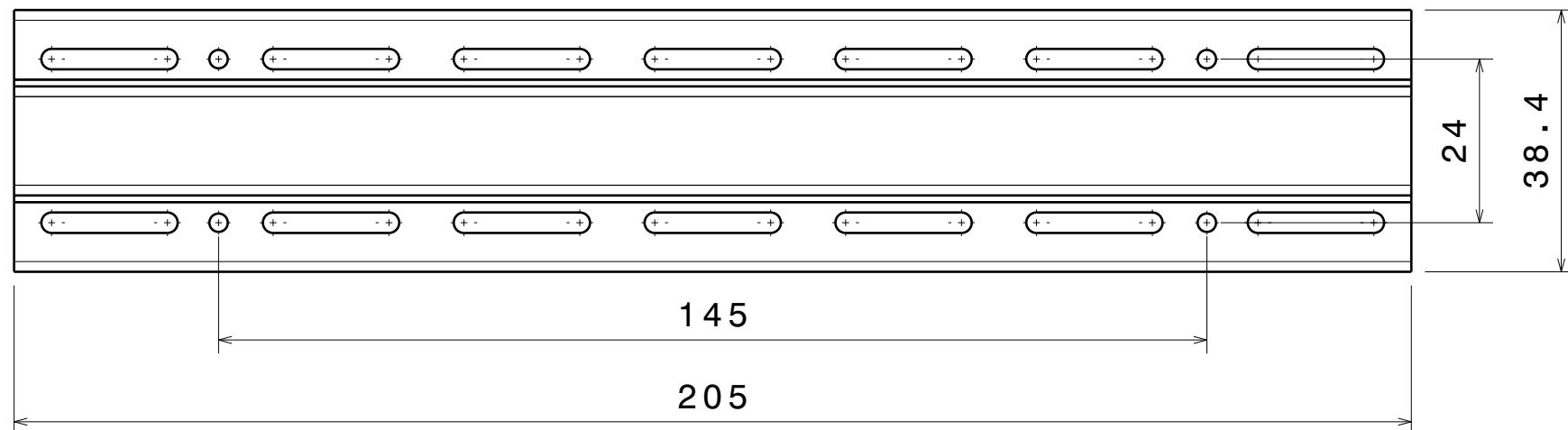
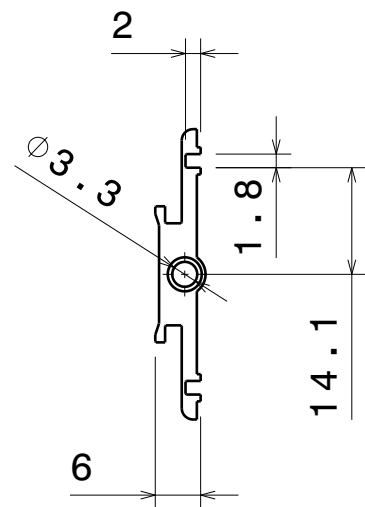

Schutzvermerk nach DIN 34 bzw. ISO 16016 beachten

Maßstab		Gewicht		Allgemeintoleranz		Oberflächenangaben	
1:1		fertig Roh		nach		nach	
		?? ??		DIN ISO 2768 m		DIN ISO 1302	
2000		Datum		Name		Benennung	
Bearb.		14.03.07		gb		Seitenprofil Länge 205 mm	
Gepr.							
Ausgabe		Änderung		Datum		Name	
Daub CNC Technik GmbH u. Co.KG		Am Dassenborn 20		57482 Wenden		Zeichnungs-Nr.	
Tel.: +49(2762)97 92 75		Fax: +49(2762)97 93 75		e-mail: mail@19zoll.com		MG94205.CATPart	
Internet:www.19zoll.com						Blatt: 5	
						Dateiname	
						MG22141S.CATDrawing	
						Bl. 6	

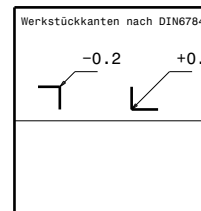

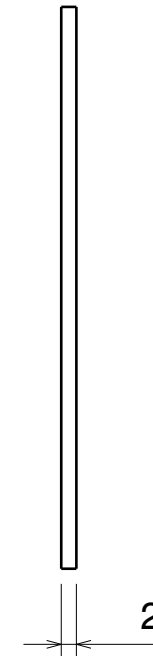
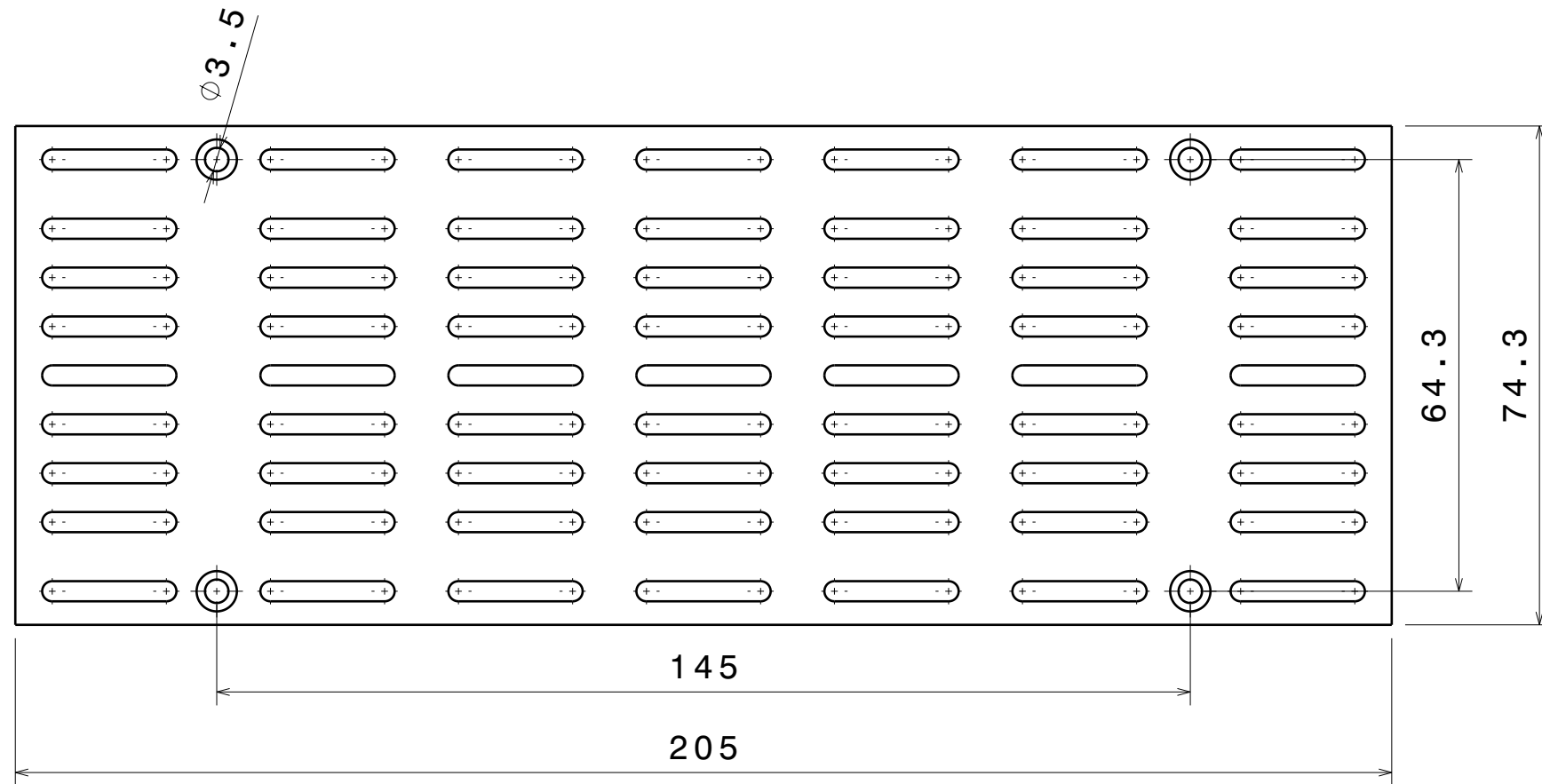

Schutzvermerk nach DIN 34 bzw. ISO 16016 beachten

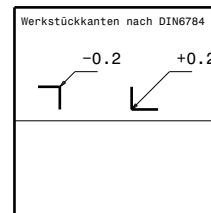

				Maßstab	Gewicht		Allgemeintoleranz		Oberflächenangaben	
				1:1	fertig	Roh	nach		nach	
					??	??	DIN ISO 2768 m		DIN ISO 1302	
				2000	Datum	Name		Benennung		
				Bearb.	14.03.07	gb		Seitenfüllstück 3 HE Länge 205 mm		
				Gepr.						
				Daub CNC Technik GmbH u. Co.KG Am Dassenborn 20 57482 Wenden Tel.: +49(2762)97 92 75 Fax: +49(2762)97 93 75 e-mail: mail@19zoll.com Internet:www.19zoll.com			Zeichnungs-Nr.		Blatt:	
							MG96205.CATPart		6	
				Ausgabe	Änderung	Datum	Name	Dateiname		Bl.
								MG22141S.CATDrawing		6