

Schutzvermerk nach DIN 34 bzw. ISO 16016 beachten

Stück	Benennung	Pos.	Zeichnung-Nr. / Einzel-Nr.	Werkstoff	Rohabmessung
16	Schraube	7	SH7514	St	M3 X 6
8	Schraube	6	SH7506	St	M3,5 X 14
2	Seitenfüllstück	5	MG93360	Al	2 HE Länge 360 mm
4	Seitenprofile	4	MG91360	Al	Länge 360 mm
2	Deckel	3	MG84221	Al	360 mm x 218 mm
1	Frontplatte	2	MG31003	Al	2 HE Breite 221
1	Frontplatte	1	MG33003	Al	2 HE Breite 221

Maßstab	Gewicht	Allgemeintoleranz	Oberflächenangaben
1:1	fertig Roh	nach	nach
2000	Datum	?? ??	DIN ISO 2768 m
Bearb. 14.03.07 gp		Benennung	
Gepr.		Desktop Gehäuse	
		2 HE 360 tief	
		Zeichnungs-Nr. Blatt: 1	
		MG22133.CATProduct	
		Dateiname	
		MG22133.CATDrawing	
		Bl. 6	

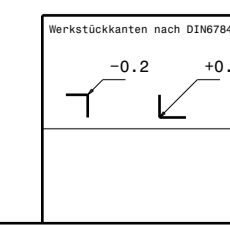

Desk- CNC Technik GmbH u. Co. KG  
 Am Gassenmoor 20  
 51460 Neuenheim  
 Tel.: +49(2742) 97 80 75  
 Fax: +49(2742) 97 80 75  
 e-mail: mail@szell.com  
 http://www.szell.com

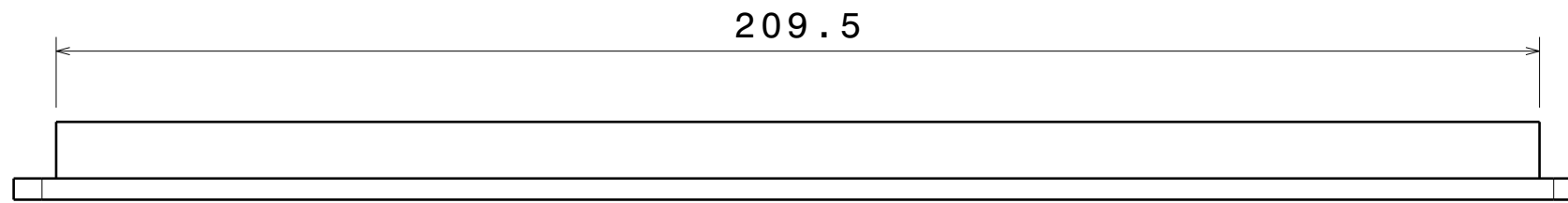
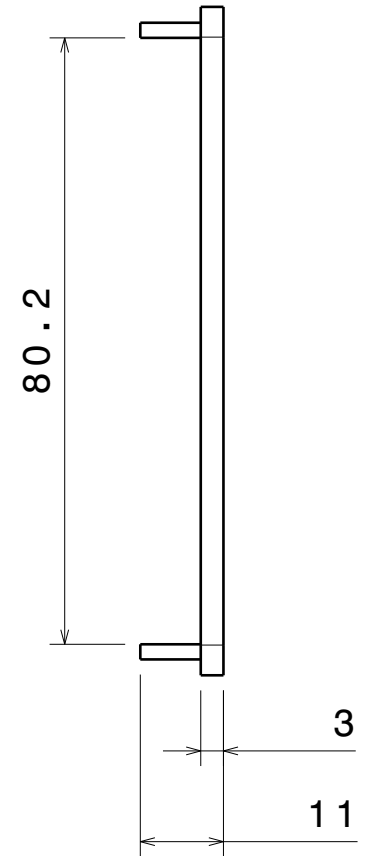
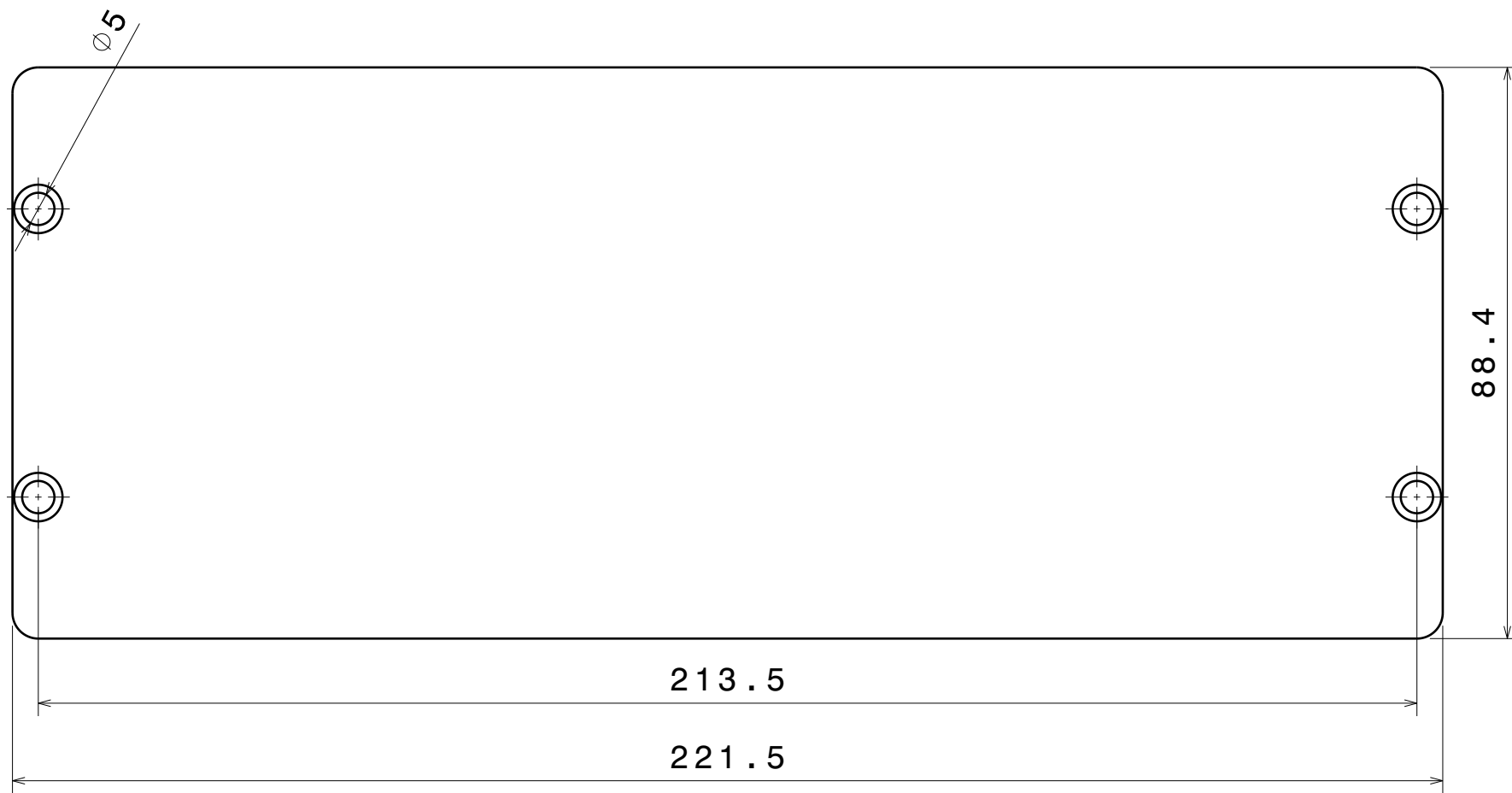

Schutzvermerk nach DIN 34 bzw. ISO 16016 beachten

Maßstab		Gewicht		Allgemeintoleranz		Oberflächenangaben	
1:1		fertig Roh		nach		nach	
		?? ??		DIN ISO 2768 m		DIN ISO 1302	
2000	Datum	Name		Benennung			
Bearb.	14.03.07	gb		Frontplatte			
Gepr.				2 HE Breite 221			
Daub CNC Technik GmbH u. Co.KG Am Dassenborn 20 57482 Wenden Tel.: +49(2762)97 92 75 Fax: +49(2762)97 93 75 e-mail: mail@19zoll.com Internet:www.19zoll.com				Zeichnungs-Nr.		Blatt:	
				MG33003.CATPart		2	
Ausgabe				Dateiname		Bl.	
Änderung Datum Name				MG22133.CATDrawing		6	

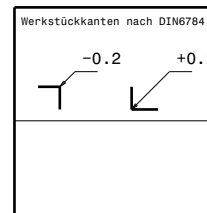

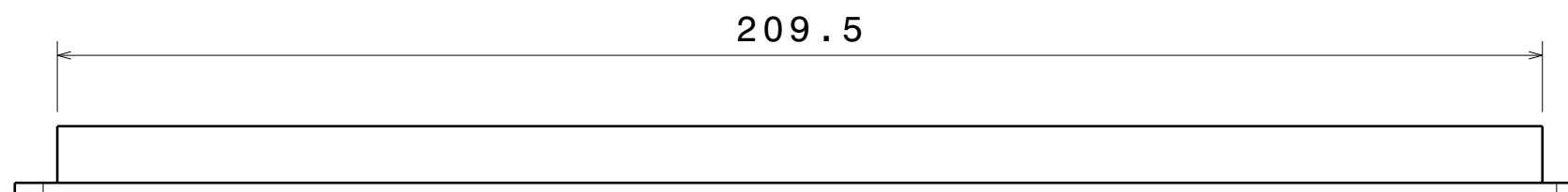
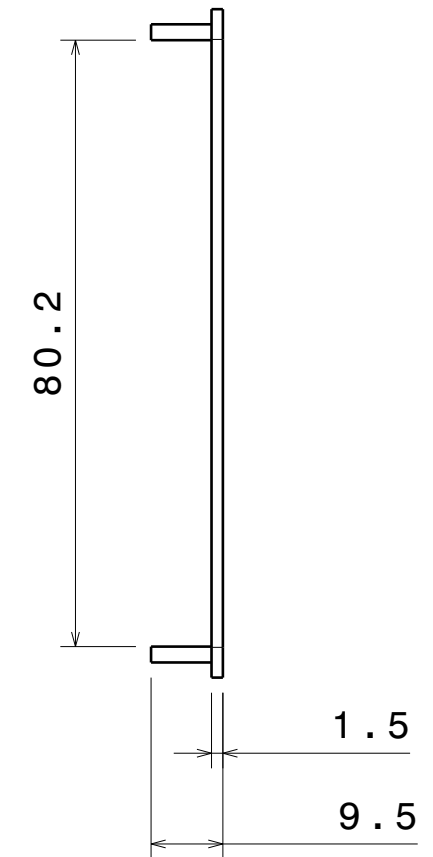
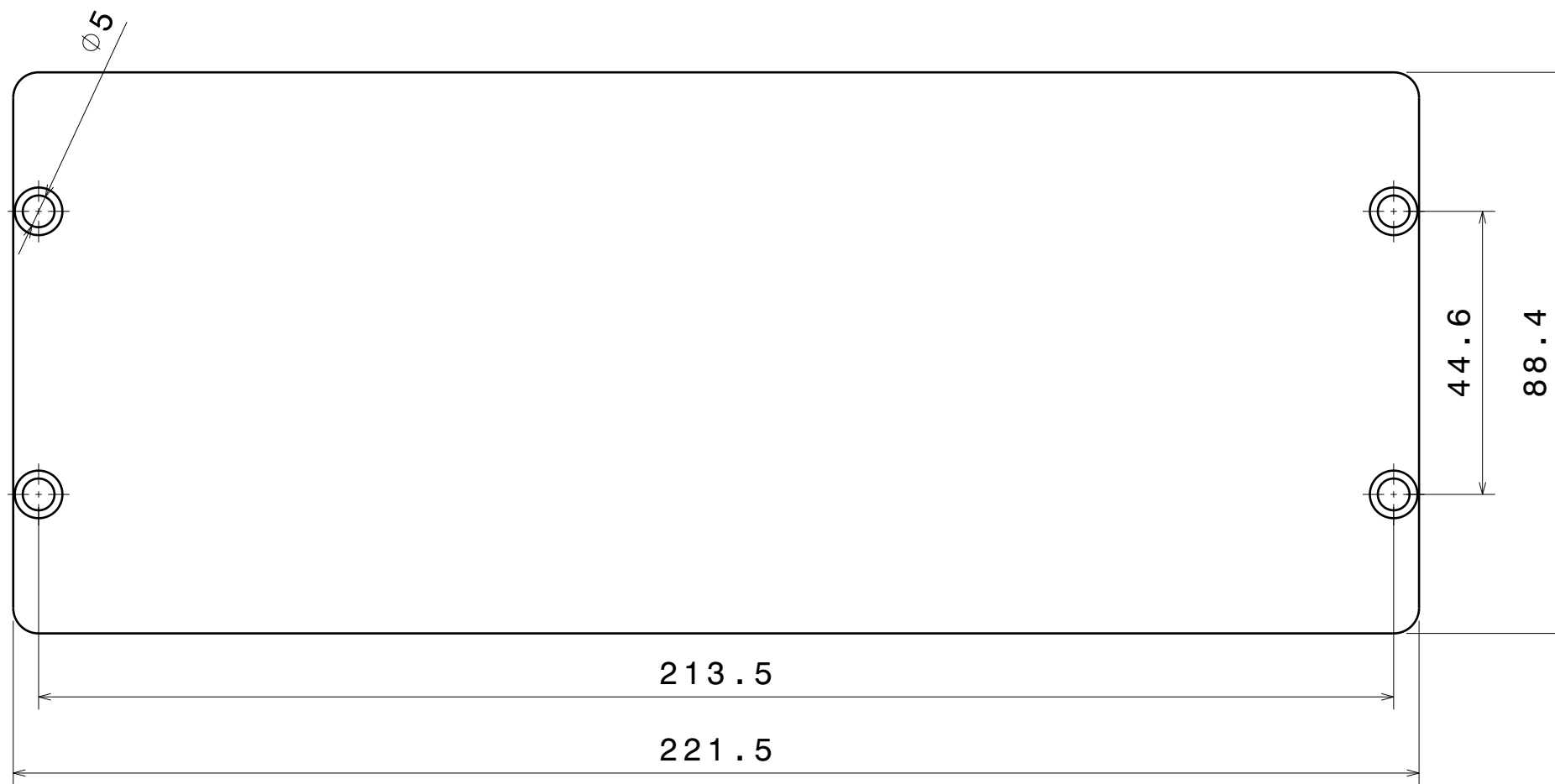

Schutzvermerk nach DIN 34 bzw. ISO 16016 beachten

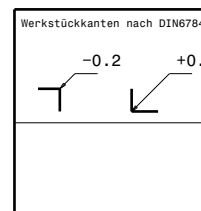

Maßstab		Gewicht		Allgemeintoleranz		Oberflächenangaben	
1:1		fertig Roh		nach		nach	
		?? ??		DIN ISO 2768 m		DIN ISO 1302	
2000		Datum		Name		Benennung	
Bearb.		14.03.07		gb		Frontplatte	
Gepr.						2 HE Breite 221	
Ausgabe		Änderung		Datum		Name	
Daub CNC Technik GmbH u. Co.KG		Am Dassenborn 20		57482 Wenden		Zeichnungs-Nr.	
Tel.: +49(2762)97 92 75		Fax: +49(2762)97 93 75		e-mail: mail@19zoll.com		MG31003.CATPart	
Internet:www.19zoll.com						Blatt:	
						3	
						Bl.	
						6	



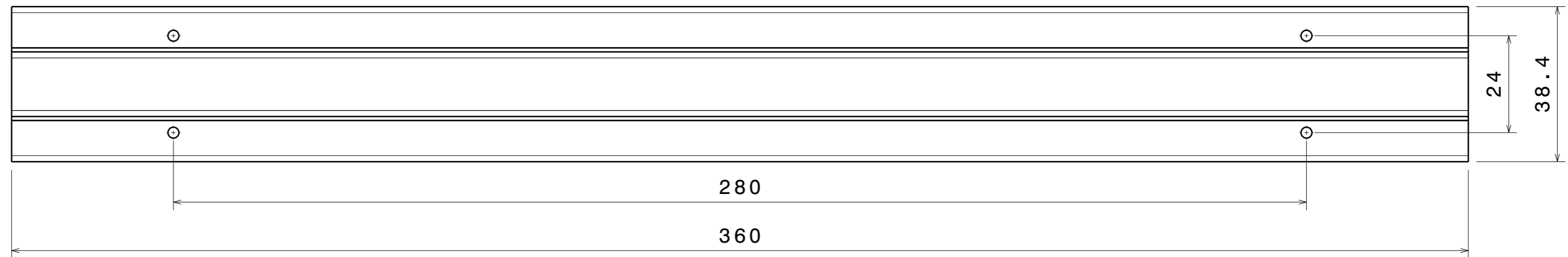
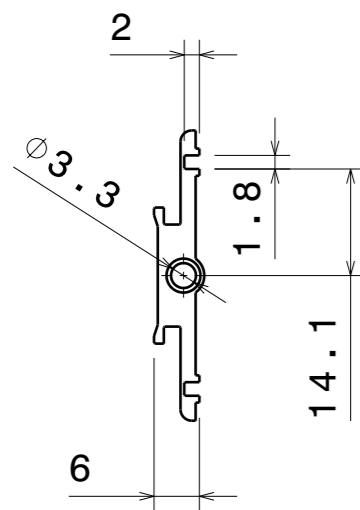

Schutzvermerk nach DIN 34 bzw. ISO 16016 beachten

		Maßstab		Gewicht		Allgemeintoleranz		Oberflächenangaben	
		1:1		fertig Roh		nach		nach	
				?? ??		DIN ISO 2768 m		DIN ISO 1302	
		2000	Datum	Name		Benennung			
		Bearb.	14.03.07	gb		<b>Seitenprofil</b> <b>Länge 360 mm</b>			
		Gepf.							
		Daub CNC Technik GmbH u. Co.KG Am Dassenborn 20 57482 Wenden Tel.: +49(2762)97 92 75 Fax: +49(2762)97 93 75 e-mail: mail@19zo11.com Internet:www.19zo11.com				Zeichnungs-Nr.		Blatt:	
						MG91360.CATPart		5	
		Ausgabe				Dateiname		Bl.	
		Änderung Datum Name				MG22133.CATDrawing		6	

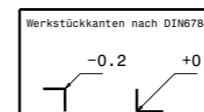

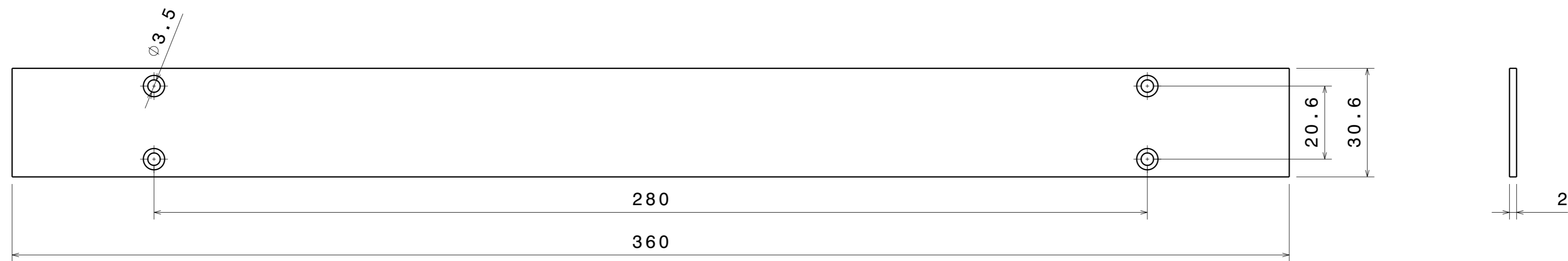

Schutzvermerk nach DIN 34 bzw. ISO 16016 beachten

Maßstab		Gewicht		Allgemeintoleranz		Oberflächenangaben	
1:1		fertig Roh		nach		nach	
		?? ??		DIN ISO 2768 m		DIN ISO 1302	
2000	Datum	Name		Benennung			
Bearb.	14.03.07	gb		Seitenfüllstück			
Gepr.				2 HE Länge 360 mm			
Daub CNC Technik GmbH u. Co.KG Am Dassenborn 20 57482 Wenden Tel.: +49(2762)97 92 75 Fax: +49(2762)97 93 75 e-mail: mail@19zo11.com Internet:www.19zo11.com				Zeichnungs-Nr. MG93360.CATPart		Blatt: 6	
Ausgabe	Änderung	Datum	Name	Dateiname MG22133.CATDrawing		Bl. 6	

