

Schutzvermerk nach DIN 34 bzw. ISO 16016 beachten

Stck.	Benennung	Pos.	Zeichnung-Nr. / Bauteil-Nr.	Werkstoff	Rohabmessung
16	Schraube	7	SH7514	St	M3 X 6
8	Schraube	6	SH7506	St	M3,5 X 14
2	Seitenfüllstück	5	MG95260	Al	2 HE Länge 260 mm
4	Seitenprofile	4	MG94260	Al	Länge 260 mm
2	Deckel	3	MG83221S	Al	260 mm x 218 mm
1	Frontplatte	2	MG31003	Al	2 HE Breite 221
1	Frontplatte	1	MG33003	Al	2 HE Breite 221

Maßstab	Gezeichnet	Geprüft	Allgemeintoleranz	Oberflächenangaben
1:1	fertig	Roh	nach	nach
2000	Datum	Name	DIN ISO 2768 m	DIN ISO 1302
Bearb.	14.03.07	gp	Benennung	
Gepr.			Desktop Gehäuse	
			2 HE 260 tief	
			Zeichnungs-Nr.	
			MG22132S.CATProduct	
			Blatt:	
			1	
			Dateiname	
			MG22132S.CATdrawing	
			Bl.	
			6	

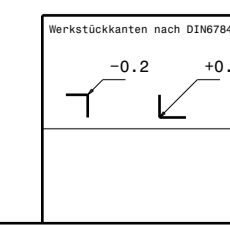

Das/ Die/ Techn. GmbH u. Co. KG
 Am Dassenmoor 20
 51460 Neander
 Tel.: +49(2742) 97 80 75
 Fax: +49(2742) 97 80 75
 e-mail: mail@szell.com
 http://www.szell.com

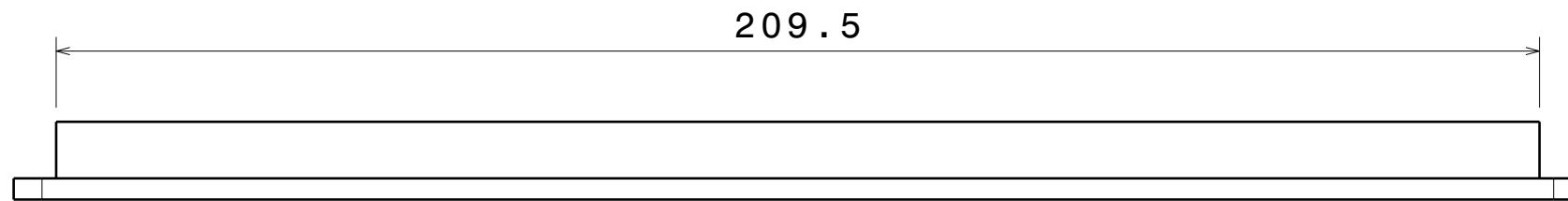
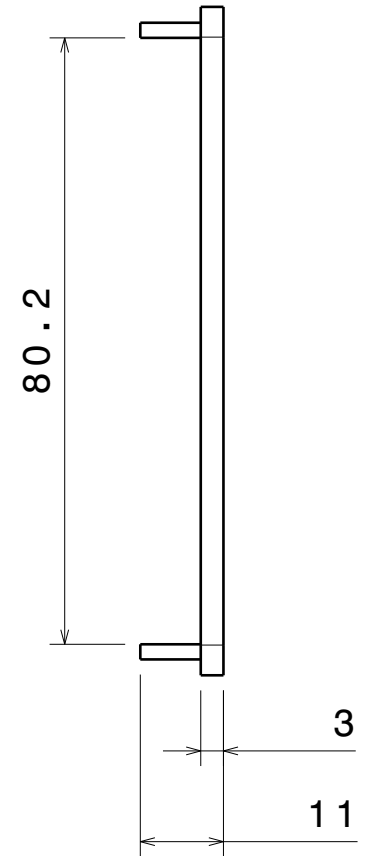
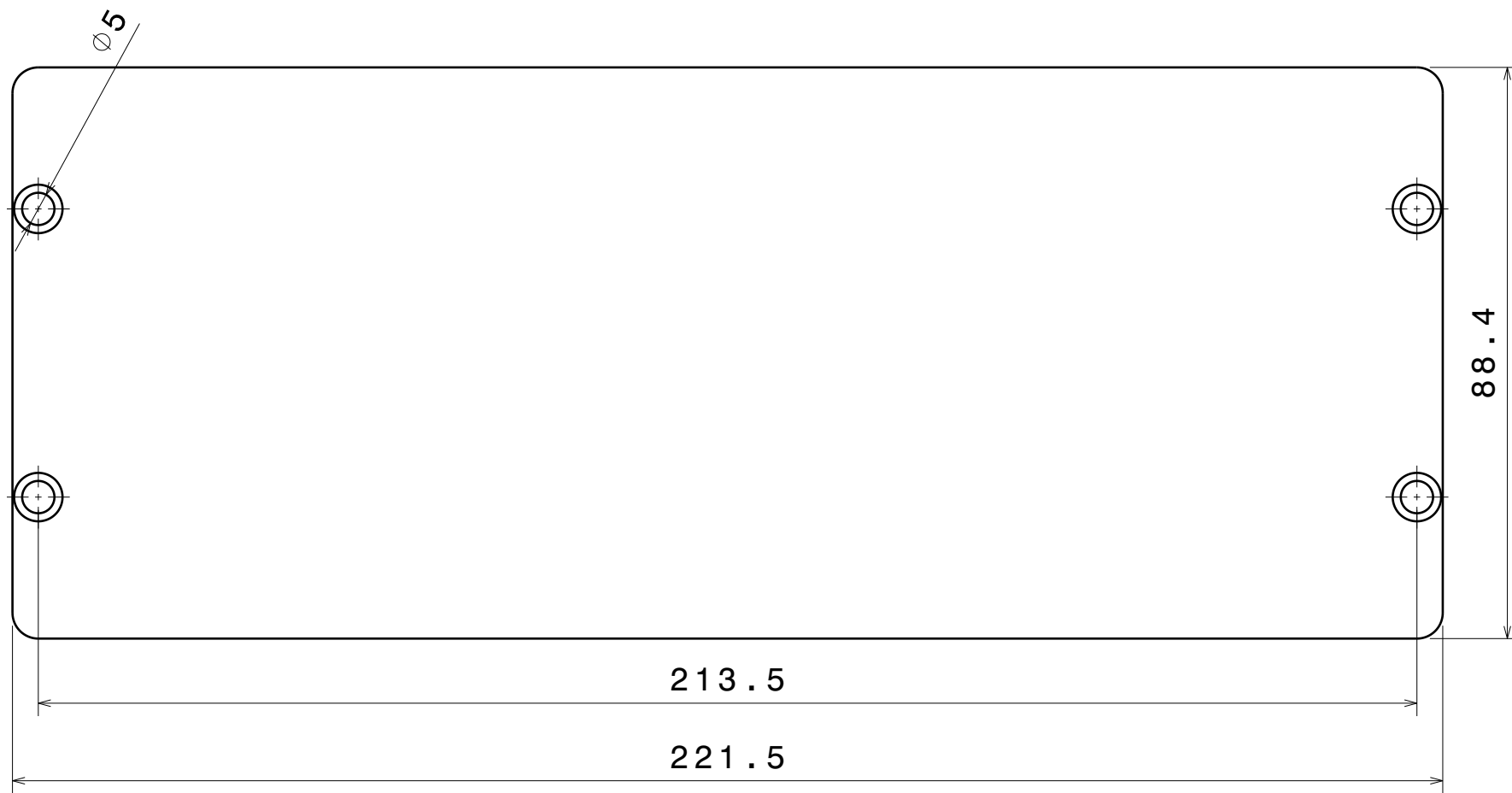

Schutzvermerk nach DIN 34 bzw. ISO 16016 beachten

Maßstab		Gewicht		Allgemeintoleranz		Oberflächenangaben	
1:1		fertig Roh		nach		nach	
		?? ??		DIN ISO 2768 m		DIN ISO 1302	
2000	Datum	Name		Benennung			
Bearb.	14.03.07	gb		Frontplatte			
Gepr.				2 HE Breite 221			
Daub CNC Technik GmbH u. Co.KG Am Dassenborn 20 57482 Wenden Tel.: +49(2762)97 92 75 Fax: +49(2762)97 93 75 e-mail: mail@19zoll.com Internet:www.19zoll.com				Zeichnungs-Nr.		Blatt:	
				MG33003.CATPart		2	
Ausgabe				Dateiname		Bl.	
Änderung Datum Name				MG22132S.CATDrawing		6	

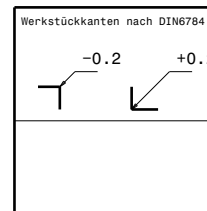

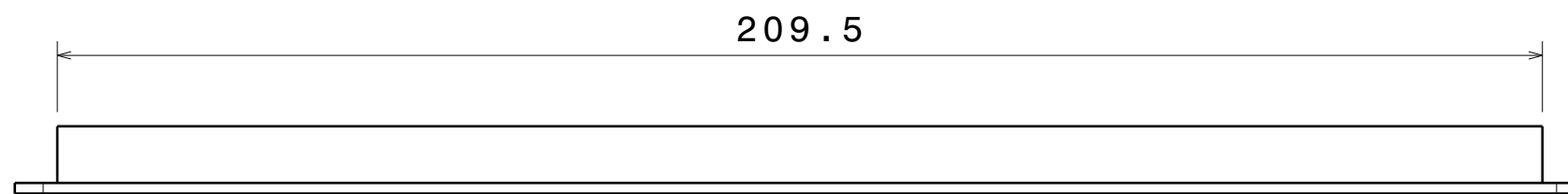
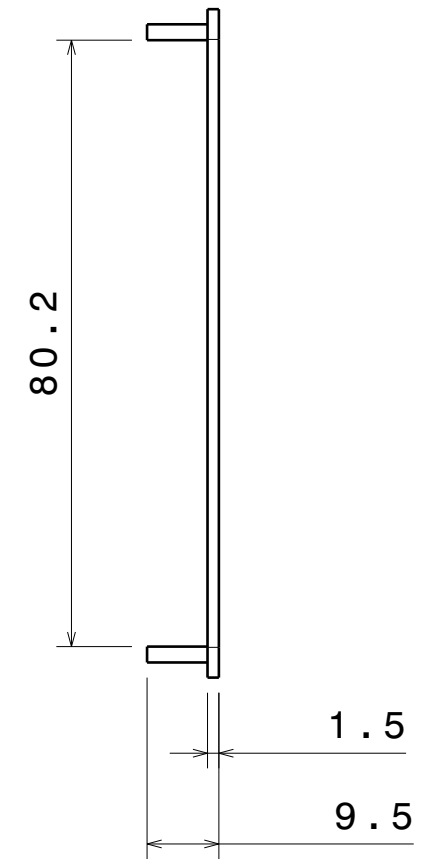
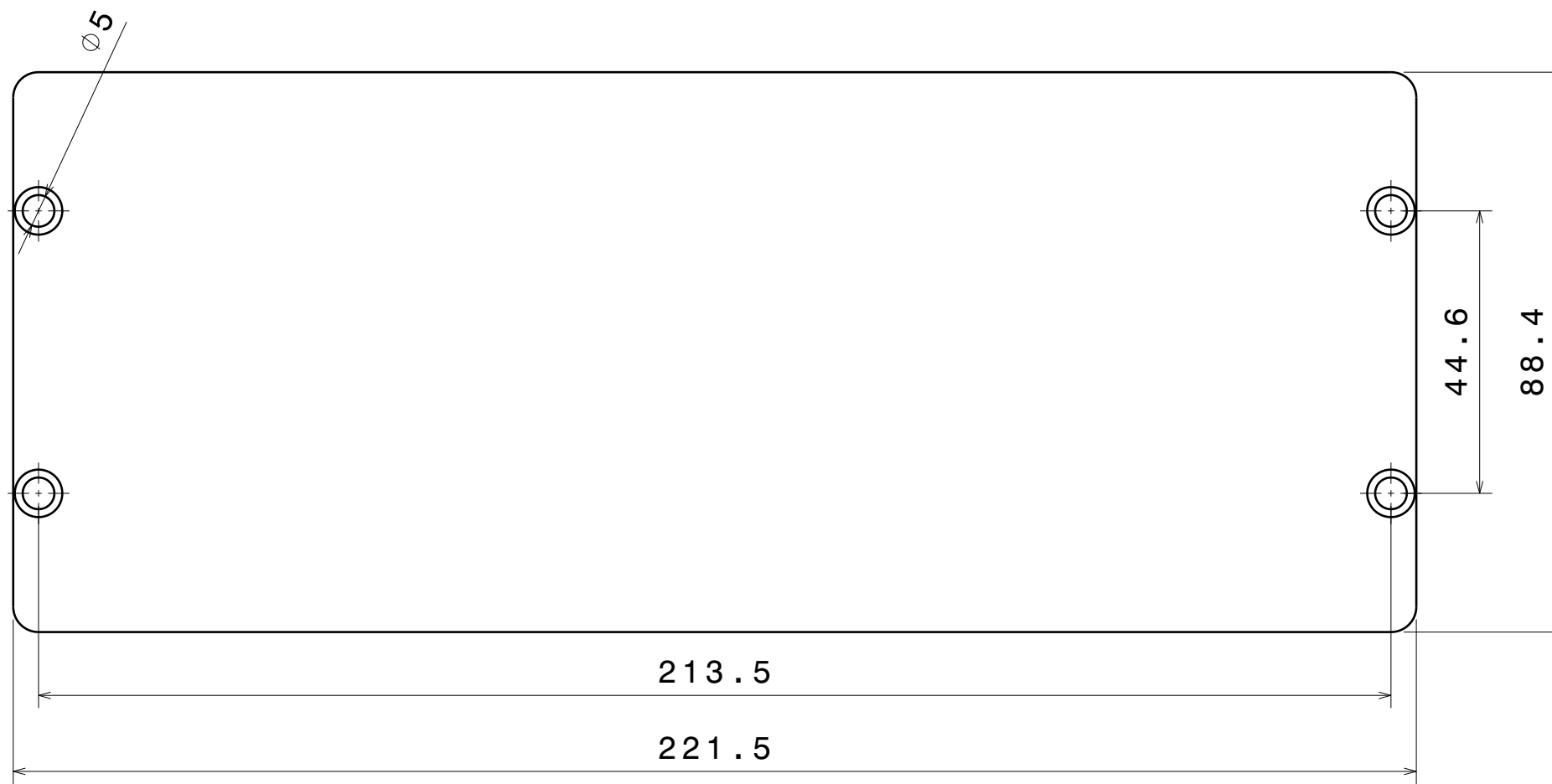

Schutzvermerk nach DIN 34 bzw. ISO 16016 beachten

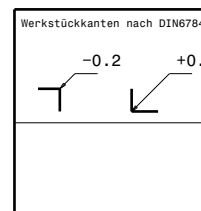

Maßstab		Gewicht		Allgemeintoleranz		Oberflächenangaben	
1:1		fertig Roh		nach		nach	
		?? ??		DIN ISO 2768 m		DIN ISO 1302	
2000	Datum	Name		Benennung			
Bearb.	14.03.07	gb		Frontplatte			
Gepr.				2 HE Breite 221			
Daub CNC Technik GmbH u. Co.KG Am Dassenborn 20 57482 Wenden Tel.: +49(2762)97 92 75 Fax: +49(2762)97 93 75 e-mail: mail@19zoll.com Internet:www.19zoll.com				Zeichnungs-Nr.		Blatt:	
				MG31003.CATPart		3	
Ausgabe				Dateiname		Bl.	
Änderung Datum Name				MG22132S.CATDrawing		6	

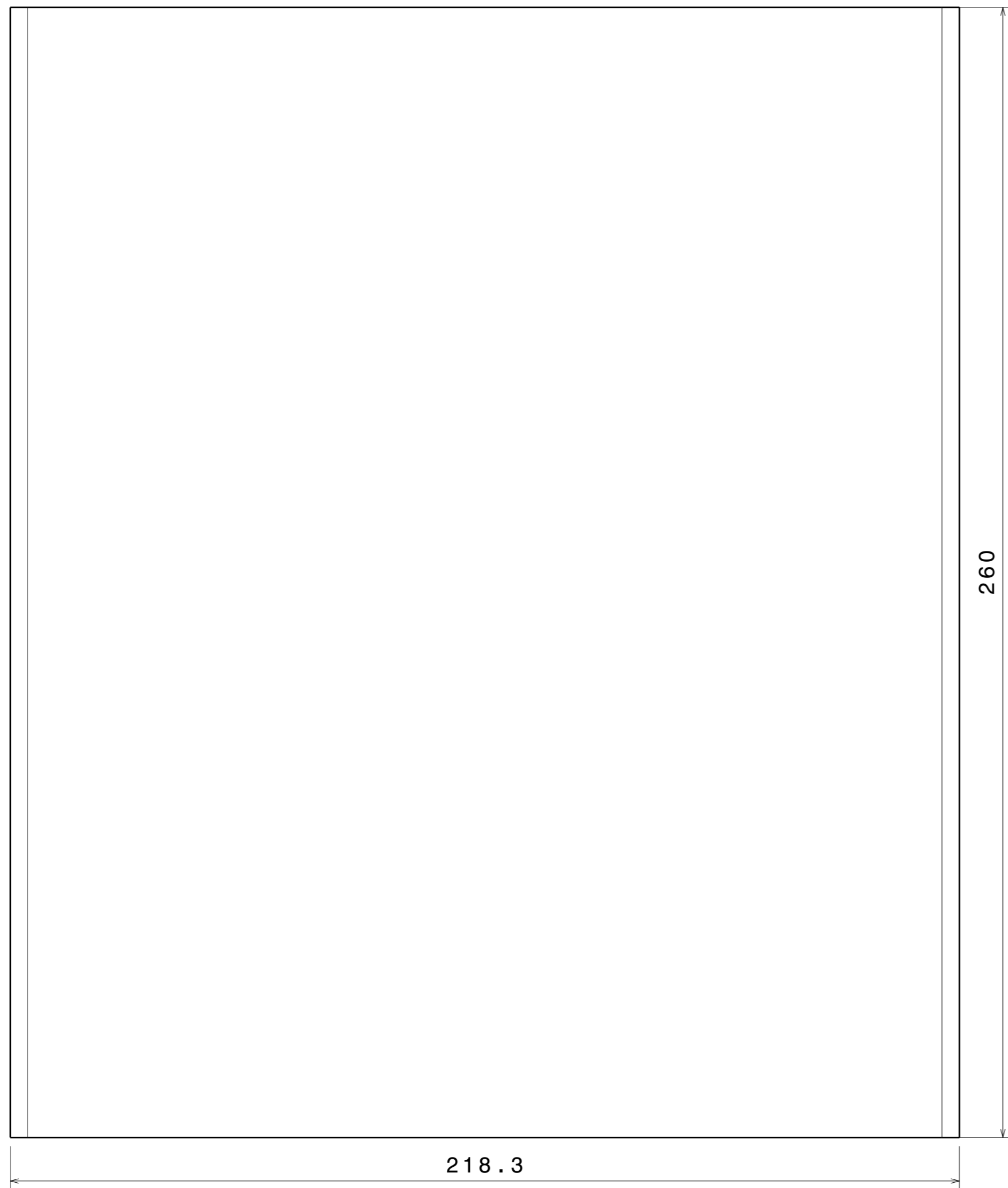
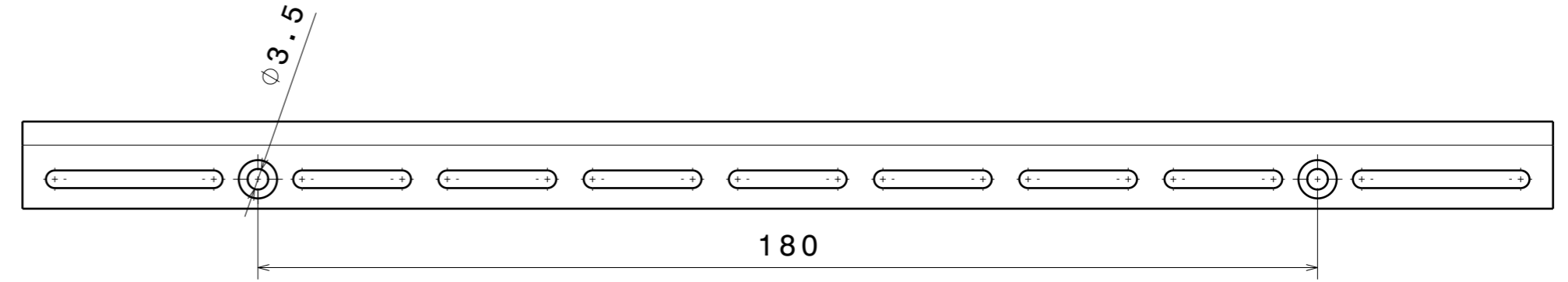

Schutzvermerk nach DIN 34 bzw. ISO 16016 beachten

Maßstab		Gewicht		Allgemeintoleranz		Oberflächenangaben	
1:1		fertig Roh		nach		nach	
		?? ??		DIN ISO 2768 m		DIN ISO 1302	
2000		Datum		Name		Benennung	
Bearb.		14.03.07		gb		Deckel / Boden 260 mm x 218 mm	
Gepr.							
Werkstückkanten nach DIN 6784		-0.2		+0.2		Blatt:	
AUS-		Änderung		Datum		Name	
gabe						Bl.	
						6	
Daub CNC Technik GmbH u. Co.KG Am Dassenborn 20 57482 Wenden Tel.: +49(2762)97 92 75 Fax: +49(2762)97 93 75 e-mail: mail@19zoll.com Internet:www.19zoll.com				Zeichnungs-Nr. MG83221S.CATPart		Dateiname MG22132S.CATDrawing	

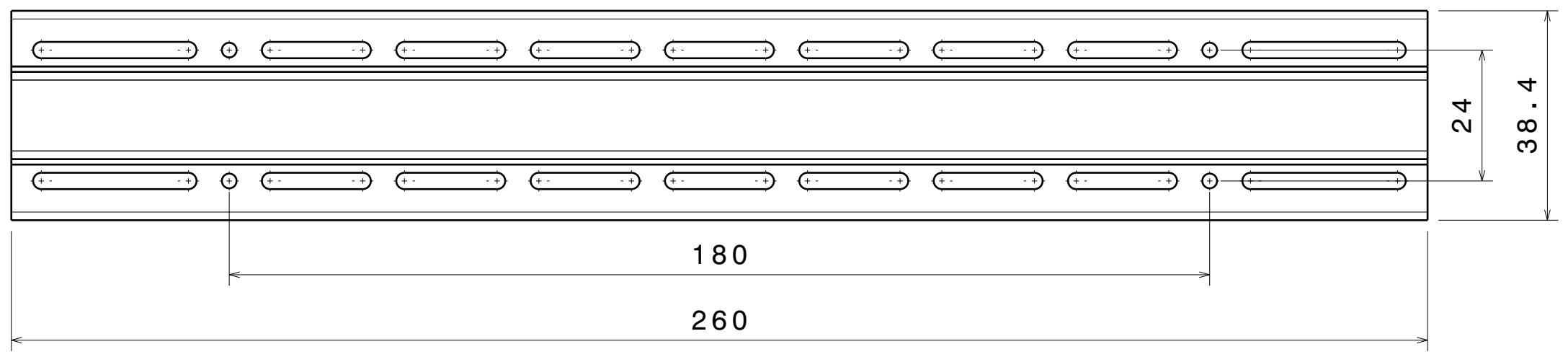
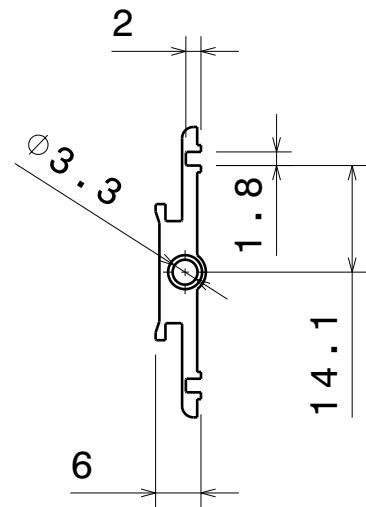

Schutzvermerk nach DIN 34 bzw. ISO 16016 beachten

Maßstab		Gewicht		Allgemeintoleranz		Oberflächenangaben	
1:1		fertig Roh		nach		nach	
		?? ??		DIN ISO 2768 m		DIN ISO 1302	
2000		Datum		Name		Benennung	
Bearb.		14.03.07		gb		Seitenprofil Länge 260 mm	
Gepr.							
Ausgabe		Änderung		Datum		Name	
Daub CNC Technik GmbH u. Co.KG		Am Dassenborn 20		57482 Wenden		Zeichnungs-Nr.	
Tel.: +49(2762)97 92 75		Fax: +49(2762)97 93 75		e-mail: mail@19zoll.com		MG94260.CATPart	
Internet:www.19zoll.com						Blatt: 5	
						Bl. 6	

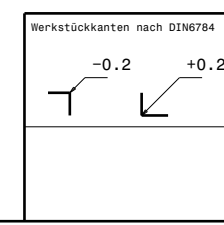

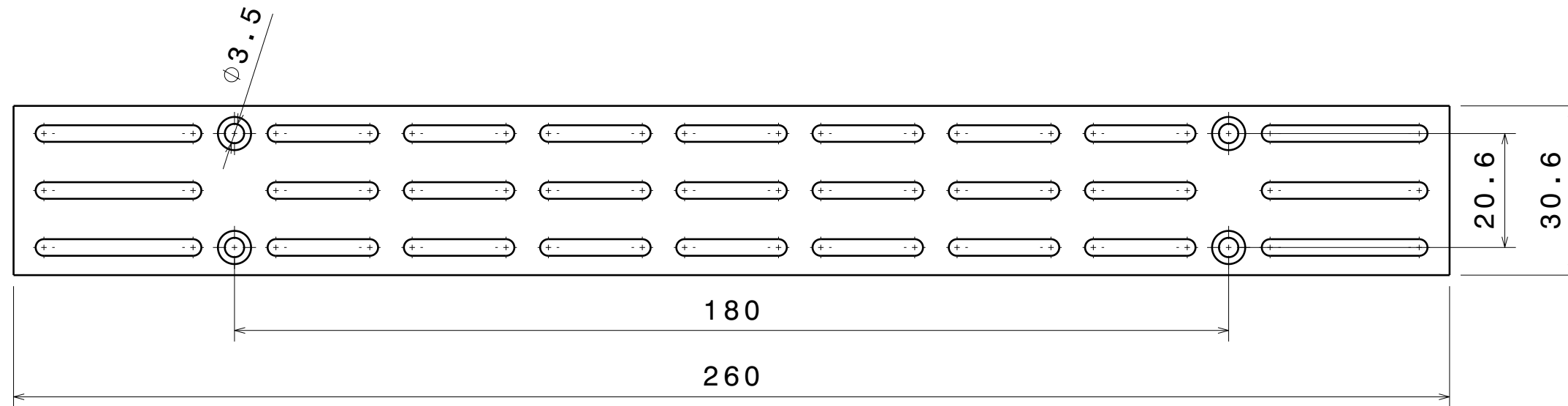

Schutzvermerk nach DIN 34 bzw. ISO 16016 beachten

		Maßstab 1:1		Gewicht fertig Roh ?? ??		Allgemeintoleranz nach DIN ISO 2768 m		Oberflächenangaben nach DIN ISO 1302		
		2000	Datum	Name		Benennung				
		Bearb.	14.03.07	gb		Seitenfüllstück 2 HE Länge 260 mm				
		Gepr.								
		Daub CNC Technik GmbH u. Co.KG Am Dassenborn 20 57482 Wenden Tel.: +49(2762)97 92 75 Fax: +49(2762)97 93 75 e-mail: mail@19zoll.com Internet:www.19zoll.com				Zeichnungs-Nr. MG95260.CATPart			Blatt: 6	
						Dateiname MG22132S.CATDrawing			Bl. 6	
Aus- gabe	Änderung	Datum	Name							

