

Schutzvermerk nach DIN 34 bzw. ISO 16016 beachten

Stück	Benennung	Pos.	Zeichnung-Nr. / Teil-Nr.	Werkstoff	Rohabmessung
8	Schraube	6	SH7514	St	M3 X 6
4	Schraube	5	SH7506	St	M3,5 X 14
2	Seitenprofile	4	MG94360	Al	Länge 360 mm
2	Deckel	3	MG74221S	Al	360 mm x 218 mm
1	Frontplatte	2	MG21003	Al	1,5 HE Breite 221
1	Frontplatte	1	MG23003	Al	1,5 HE Breite 221

Stück	Benennung	Pos.	Zeichnung-Nr. / Teil-Nr.	Werkstoff	Rohabmessung
8	Schraube	6	SH7514	St	M3 X 6
4	Schraube	5	SH7506	St	M3,5 X 14
2	Seitenprofile	4	MG94360	Al	Länge 360 mm
2	Deckel	3	MG74221S	Al	360 mm x 218 mm
1	Frontplatte	2	MG21003	Al	1,5 HE Breite 221
1	Frontplatte	1	MG23003	Al	1,5 HE Breite 221

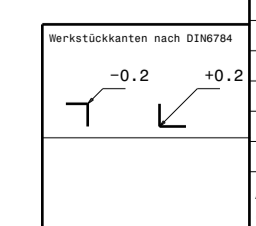

Desktop Gehäuse  
1,5 HE 360 tief

Zeichnungs-Nr.:  
MG22123S.CATProduct  
Blatt: 1  
Dateiname:  
MG22123S.CATdrawing  
Bl.: 5

Maßstab  
1:1  
Datum  
14.03.07  
Gepr.: gp

Benennung  
DIN ISO 2768 m  
DIN ISO 1302

Benennung  
MG22123S.CATdrawing

Hersteller  
Dauo CNC Technik GmbH u. Co. KG  
Am Dassenborn 20  
57460 Wenden  
Tel.: +49(2742) 97 80 75  
Fax: +49(2742) 97 80 75  
e-mail: mail@cszall.com  
http://www.cszall.com

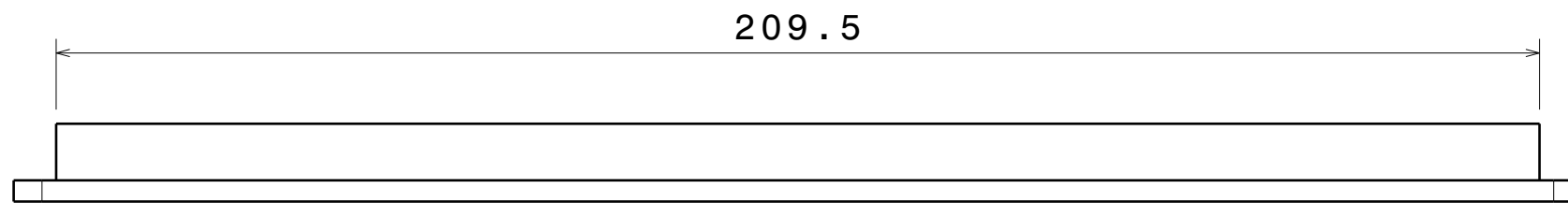
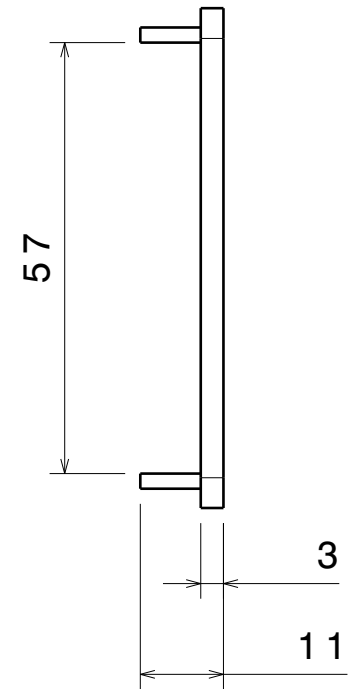
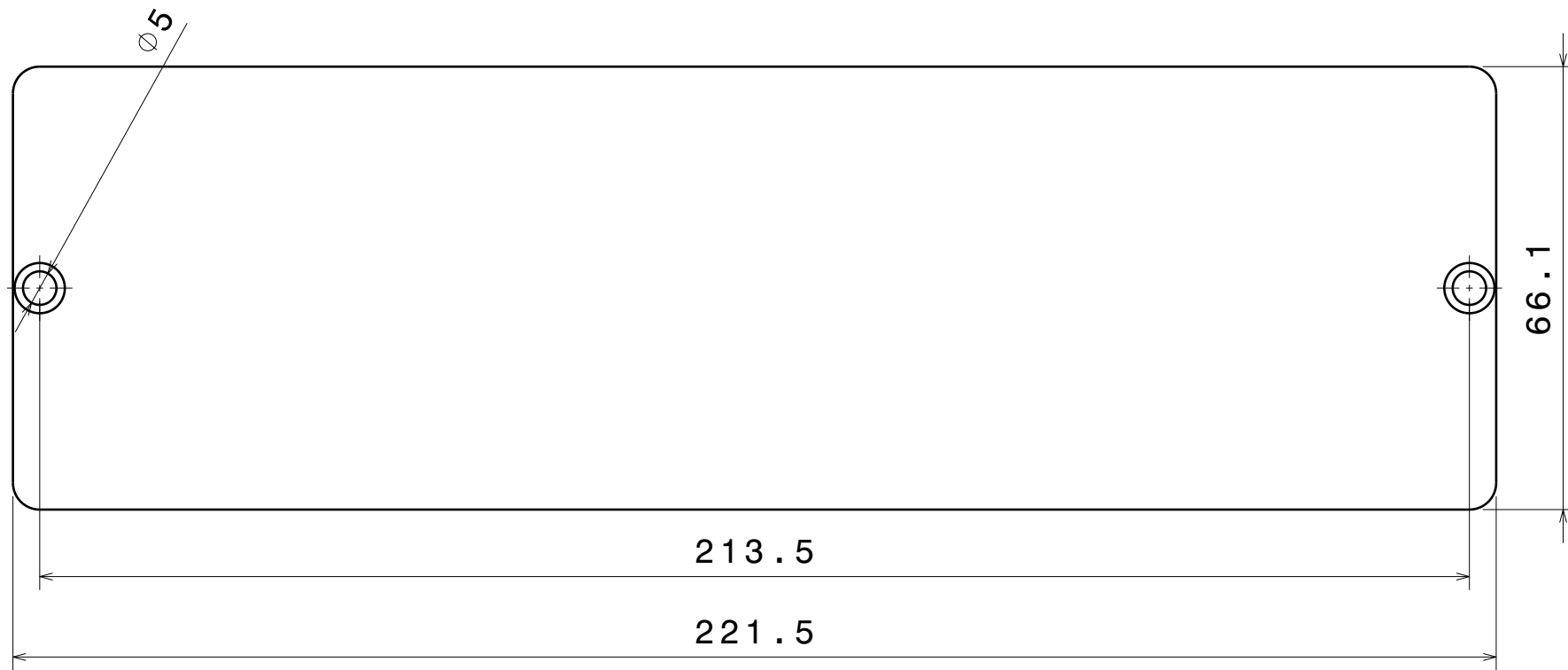

Schutzvermerk nach DIN 34 bzw. ISO 16016 beachten

Maßstab		Gewicht		Allgemeintoleranz		Oberflächenangaben	
1:1		fertig Roh		nach		nach	
		?? ??		DIN ISO 2768 m		DIN ISO 1302	
2000	Datum	Name		Benennung			
Bearb.	14.03.07	gb		Frontplatte			
Gepr.				1,5 HE Breite 221			
Daub CNC Technik GmbH u. Co.KG Am Dassenborn 20 57482 Wenden Tel.: +49(2762)97 92 75 Fax: +49(2762)97 93 75 e-mail: mail@19zoll.com Internet:www.19zoll.com				Zeichnungs-Nr.		Blatt:	
				MG23003.CATPart		2	
Ausgabe				Dateiname		Bl.	
Änderung				MG22123S.CATDrawing		5	
Datum							
Name							

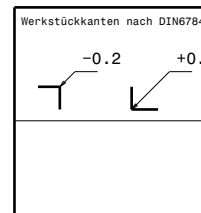

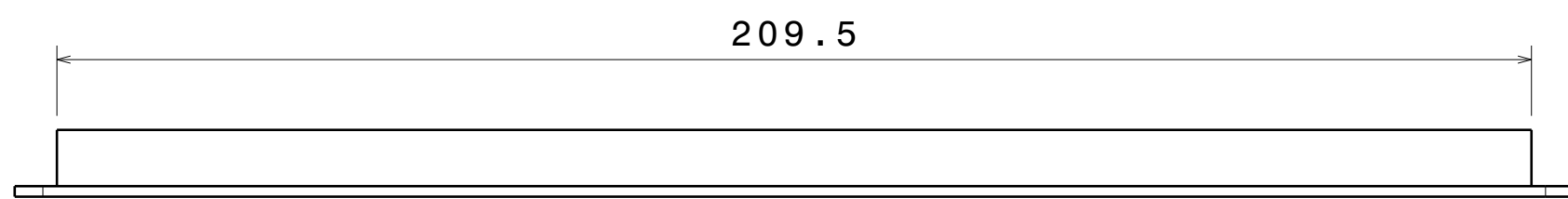
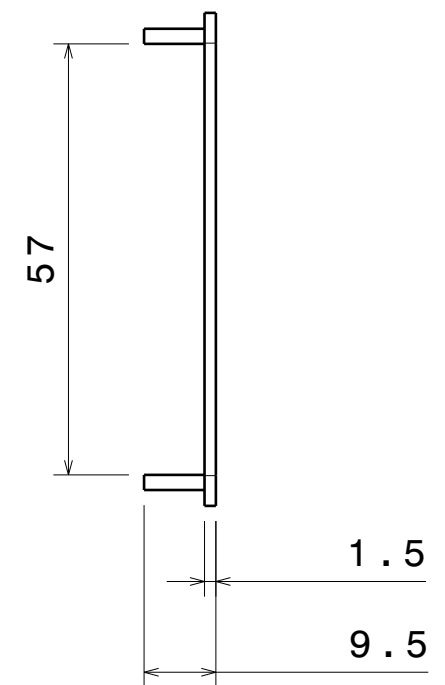
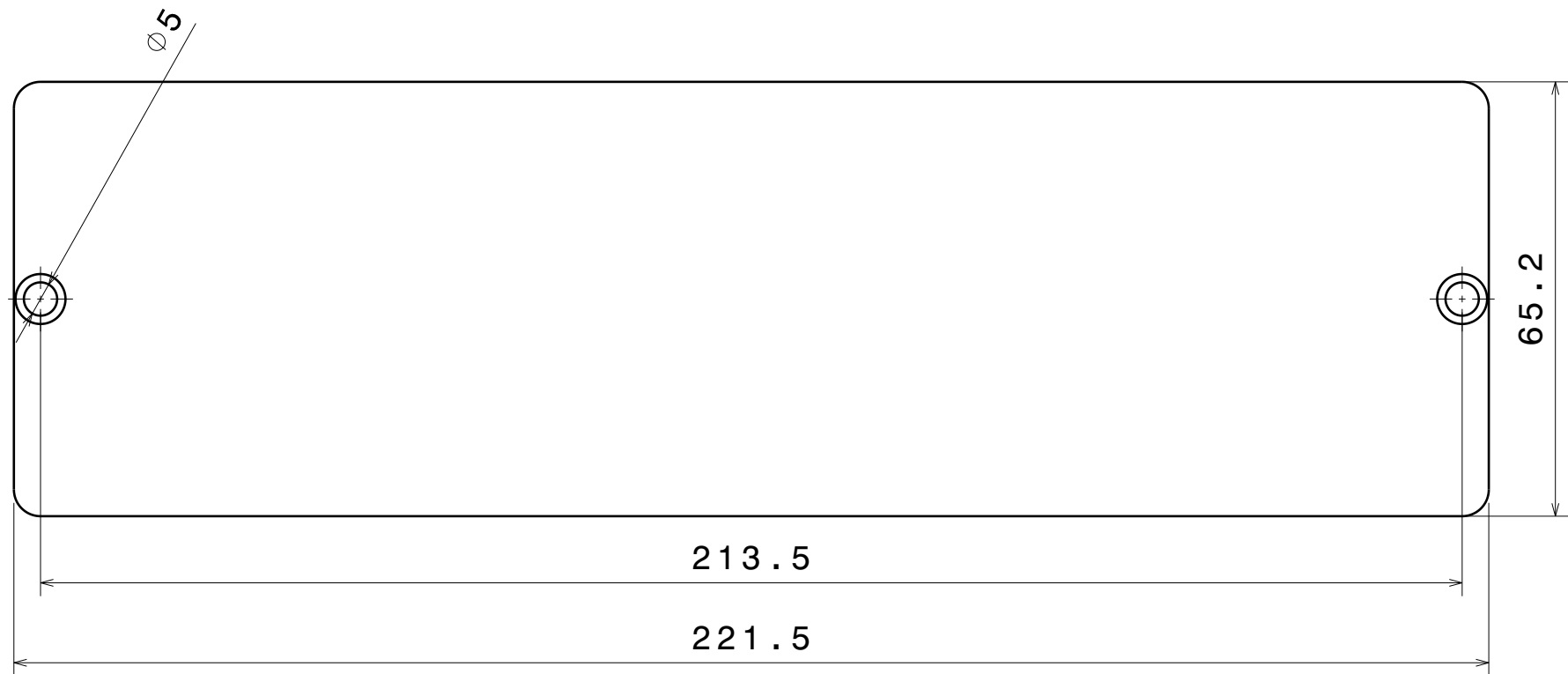

Schutzvermerk nach DIN 34 bzw. ISO 16016 beachten

		Maßstab		Gewicht		Allgemeintoleranz		Oberflächenangaben	
		1:1		fertig Roh		nach		nach	
				?? ??		DIN ISO 2768 m		DIN ISO 1302	
		2000	Datum	Name		Benennung			
		Bearb.	14.03.07	gb		<b>Frontplatte 1,5 HE Breite 221</b>			
		Gepr.							
		Daub CNC Technik GmbH u. Co.KG Am Dassenborn 20 57482 Wenden Tel.: +49(2762)97 92 75 Fax: +49(2762)97 93 75 e-mail: mail@19zoll.com Internet:www.19zoll.com				Zeichnungs-Nr.		Blatt:	
						MG21003.CATPart		3	
						Dateiname		Bl.	
						MG22123S.CATDrawing		5	

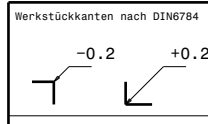



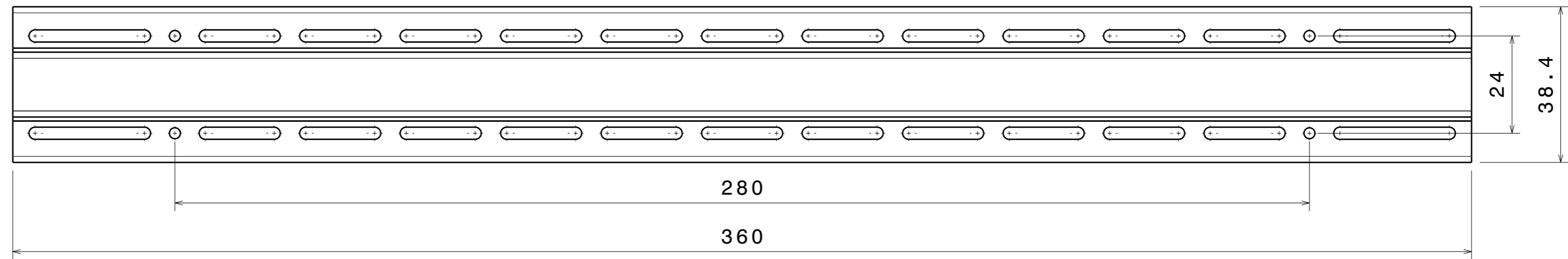
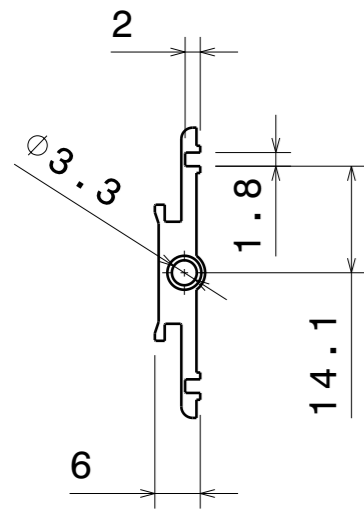

Schutzvermerk nach DIN 34 bzw. ISO 16016 beachten

				Maßstab <b>1:1</b>	Gewicht fertig Roh ?? ??	Allgemeintoleranz nach DIN ISO 2768 m	Oberflächenangaben nach DIN ISO 1302	
				2000 Datum	Name	Benennung		
				Bearb. 14.03.07 gb		<b>Seitenprofil Länge 360 mm</b>		
				Gepr.		Daub CNC Technik GmbH u. Co.KG An Dassenborn 20 57482 Wenden Tel.: +49(2762)97 92 75 Fax: +49(2762)97 93 75 e-mail: mail@19zo11.com Internet:www.19zo11.com		
						Zeichnungs-Nr. <b>MG94360.CATPart</b>		
						Dateiname MG22123S.CATDrawing		
						Blatt: <b>5</b>		
						Bl. <b>5</b>		
Aus- gabe	Änderung	Datum	Name					

