

Schutzvermerk nach DIN 34 bzw. ISO 16016 beachten

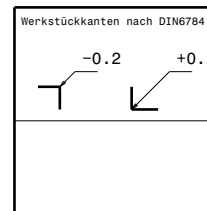

Maßstab		Gewicht		Allgemeintoleranz		Oberflächenangaben	
1:1		fertig Roh		nach		nach	
		?? ??		DIN ISO 2768 m		DIN ISO 1302	
2000	Datum	Name		Benennung			
Bearb.	14.03.07	gb		Frontplatte			
Gepr.				1,5 HE Breite 221			
Daub CNC Technik GmbH u. Co.KG Am Dassenborn 20 57482 Wenden Tel.: +49(2762)97 92 75 Fax: +49(2762)97 93 75 e-mail: mail@19zoll.com Internet:www.19zoll.com				Zeichnungs-Nr.		Blatt:	
				MG23003.CATPart		2	
Ausgabe				Dateiname		Bl.	
Änderung				MG22120.CATDrawing		5	
Datum							
Name							

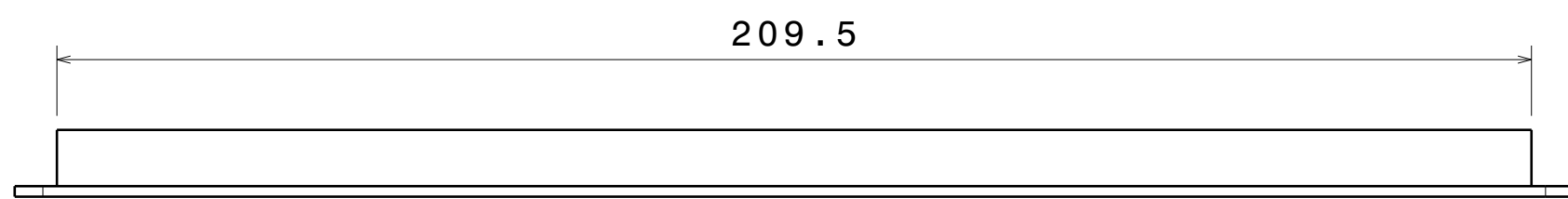
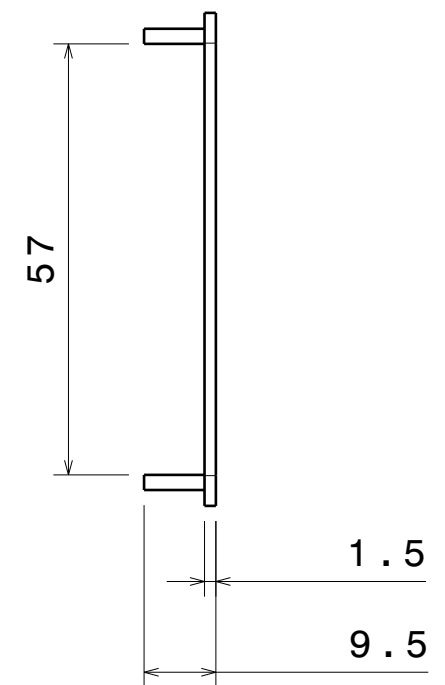
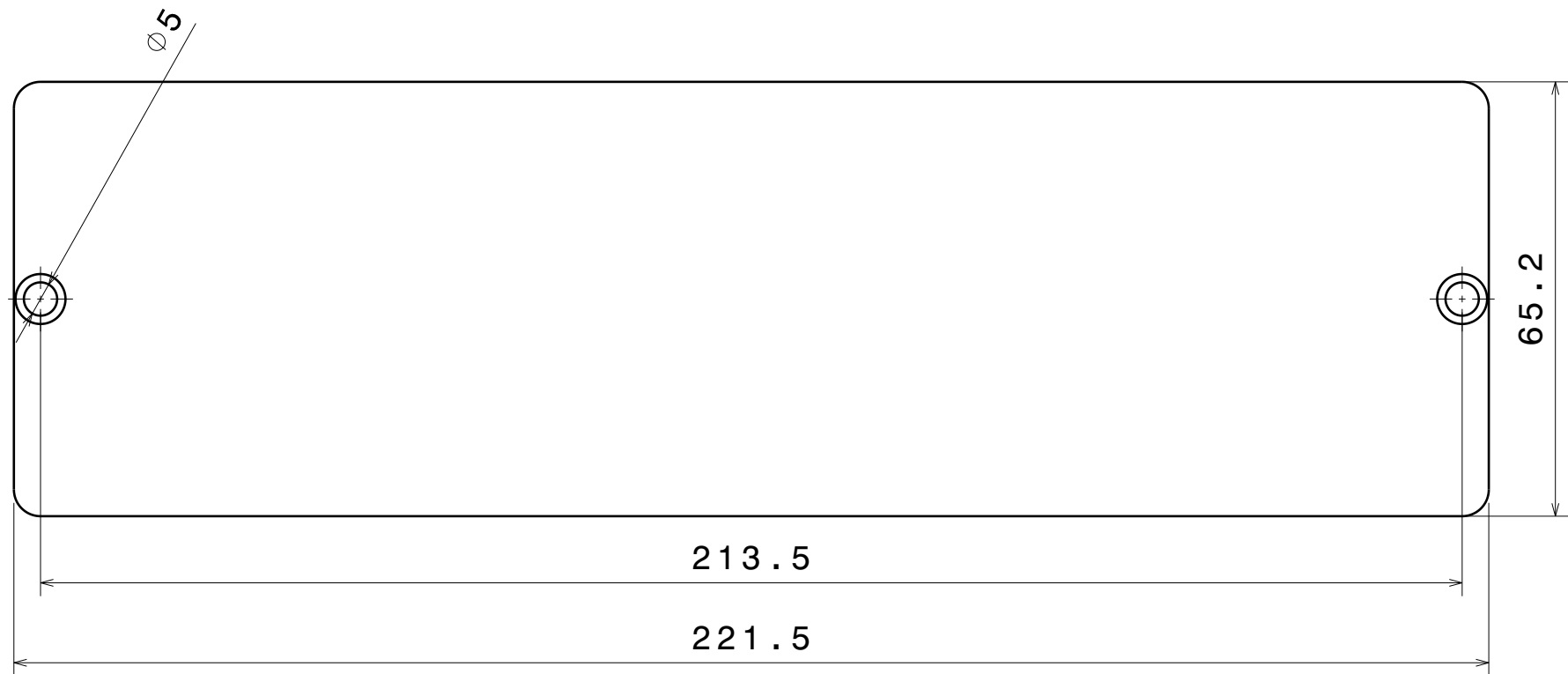

Schutzvermerk nach DIN 34 bzw. ISO 16016 beachten

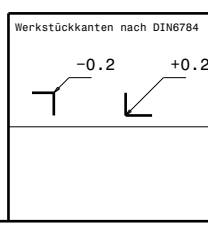

Maßstab		Gewicht		Allgemeintoleranz		Oberflächenangaben	
1:1		fertig Roh		nach		nach	
		?? ??		DIN ISO 2768 m		DIN ISO 1302	
2000	Datum	Name		Benennung			
Bearb.	14.03.07	gb		Frontplatte			
Gepr.				1,5 HE Breite 221			
Daub CNC Technik GmbH u. Co.KG Am Dassenborn 20 57482 Wenden Tel.: +49(2762)97 92 75 Fax: +49(2762)97 93 75 e-mail: mail@19zoll.com Internet:www.19zoll.com				Zeichnungs-Nr.		Blatt:	
				MG21003.CATPart		3	
Ausgabe				Dateiname		Bl.	
Änderung Datum Name				MG22120.CATDrawing		5	

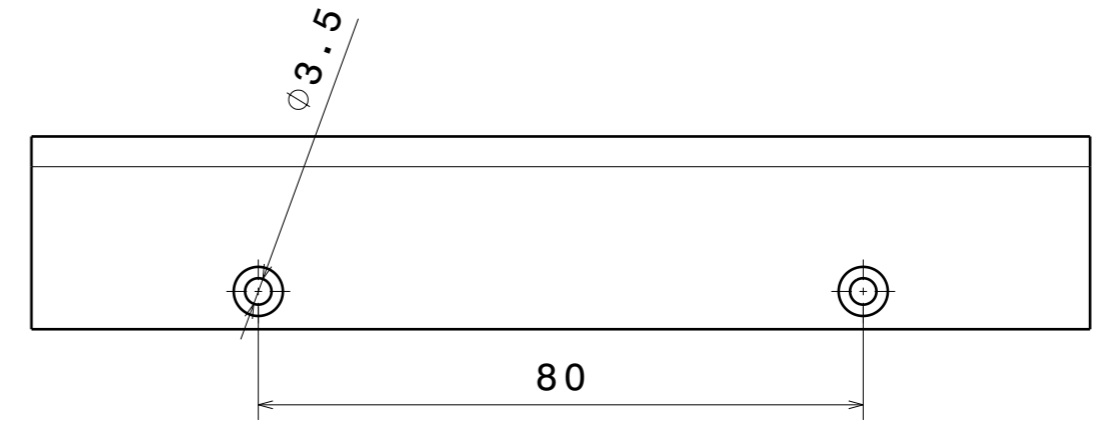

Schutzvermerk nach DIN 34 bzw. ISO 16016 beachten

		Maßstab		Gewicht		Allgemeintoleranz		Oberflächenangaben	
		1:1		fertig Roh		nach		nach	
				?? ??		DIN ISO 2768 m		DIN ISO 1302	
		2000	Datum	Name		Benennung			
		Bearb.	14.03.07	gb		<b>Deckel / Boden</b> <b>140 mm x 218 mm</b>			
		Gepr.							
		Daub CNC Technik GmbH u. Co.KG Am Dassenborn 20 57482 Wenden Tel.: +49(2762)97 92 75 Fax: +49(2762)97 93 75 e-mail: mail@19zoll.com Internet:www.19zoll.com				Zeichnungs-Nr. <b>MG71221.CATPart</b>		Blatt: <b>4</b>	
		AUS- gabe				Dateiname <b>MG22120.CATDrawing</b>		Bl. <b>5</b>	
		Änderung	Datum	Name					

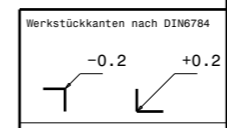

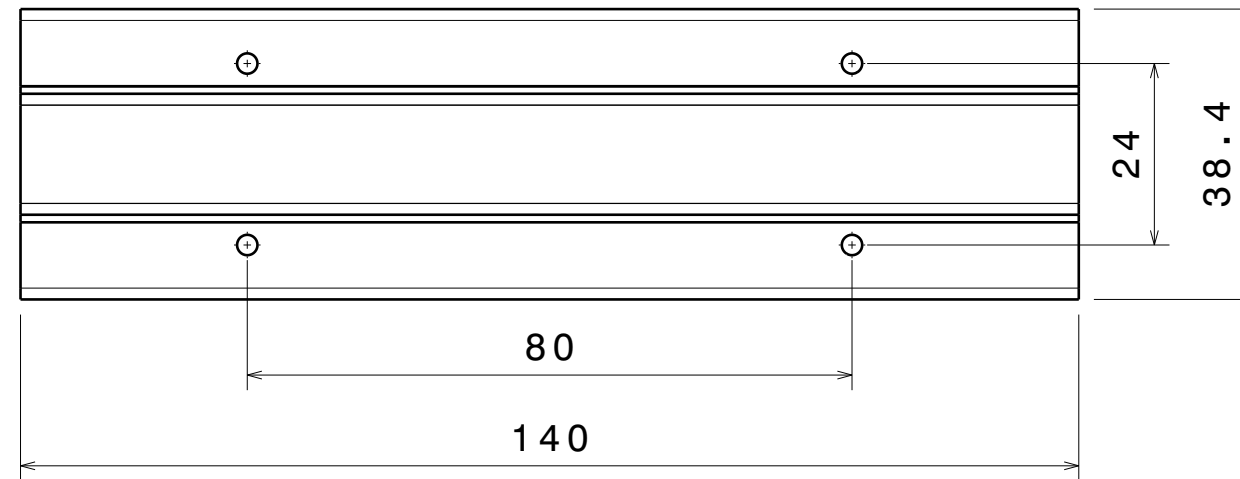
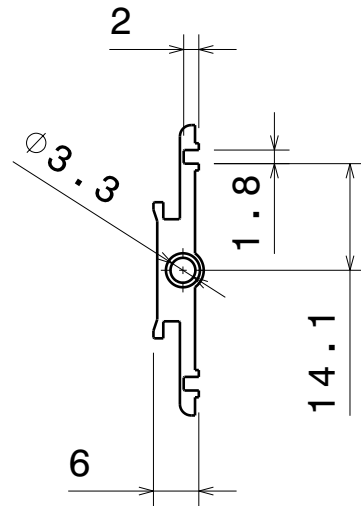

Schutzvermerk nach DIN 34 bzw. ISO 16016 beachten

		Maßstab		Gewicht		Allgemeintoleranz		Oberflächenangaben	
		1:1		fertig Roh		nach		nach	
				?? ??		DIN ISO 2768 m		DIN ISO 1302	
		2000	Datum	Name		Benennung			
		Bearb.	14.03.07	gb		<b>Seitenprofil</b> <b>Länge 140 mm</b>			
		Gepr.							
		Daub CNC Technik GmbH u. Co.KG Am Dassenborn 20 57482 Wenden Tel.: +49(2762)97 92 75 Fax: +49(2762)97 93 75 e-mail: mail@19zoll.com Internet:www.19zoll.com				Zeichnungs-Nr.		Blatt:	
						MG91140.CATPart		5	
						Dateiname		Bl.	
						MG22120.CATDrawing		5	
		Ausgabe	Änderung	Datum	Name				

