

Schutzvermerk nach DIN 34 bzw. ISO 16016 beachten

Stück	Benennung	Pos.	Zeichnung-Nr. / Bauteil-Nr.	Werkstoff	Rohabmessung
16	Schraube	7	SH7514	St	M3 X 6
8	Schraube	6	SH7506	St	M3,5 X 14
2	Seitenfüllstück	5	MG97205	Al	3 HE Länge 205 mm
4	Seitenprofile	4	MG91205	Al	Länge 205 mm
2	Deckel	3	MG82147	Al	205 mm x 144 mm
1	Frontplatte	2	MG42004	Al	3 HE Breite 147
1	Frontplatte	1	MG43004	Al	3 HE Breite 147

Maßstab	Gezeichnet	Geprüft	Benennung
1:1	fertig	??	DIN ISO 2768 m
2000	Datum	Name	Benennung
Bearb.	14.03.07	gp	
Oberflächengaben nach DIN ISO 1302			Desktop Gehäuse 3 HE 205 tief
Zeichnungs-Nr.: MG14741.CATProduct			Blatt: 1
MG14741.CATDrawing			Bl. 6

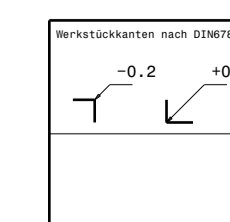

Daub CNC Technik GmbH u. Co. KG
 Am Dassenborn 20
 57460 Nennig
 Tel.: +49(2742)97 80 75
 Fax: +49(2742)97 80 75
 e-mail: mail@daub.com
 Internet: www.daub.com

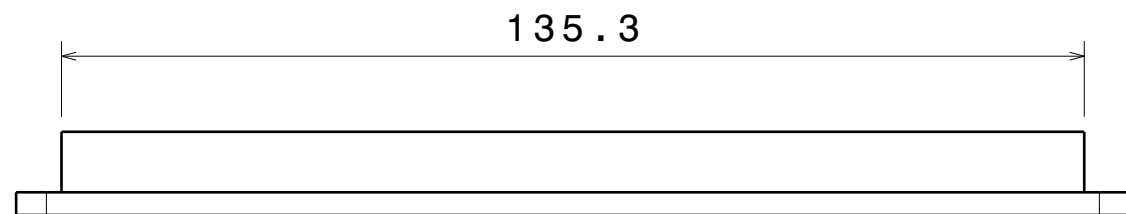
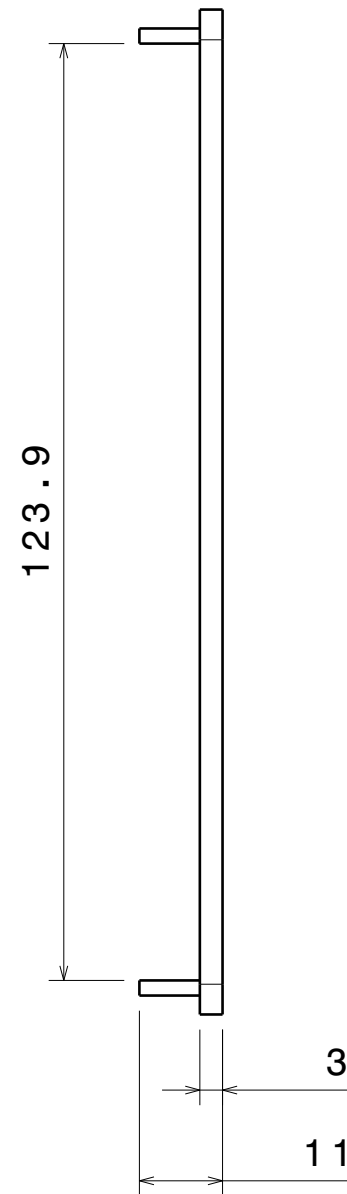
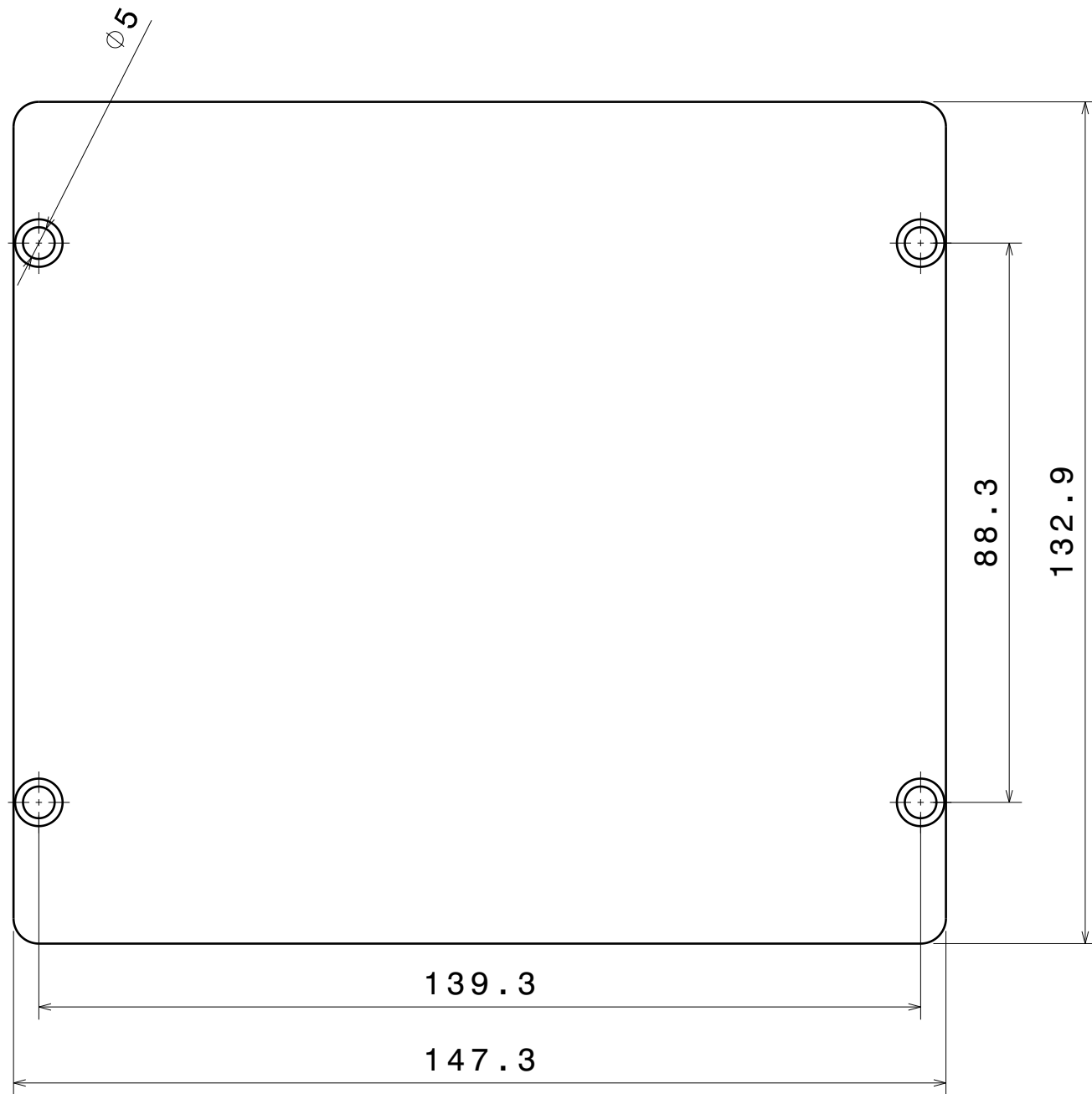

Schutzvermerk nach DIN 34 bzw. ISO 16016 beachten

Maßstab		Gewicht		Allgemeintoleranz		Oberflächenangaben	
1:1		fertig	Roh	nach		nach	
		??	??	DIN ISO 2768 m		DIN ISO 1302	
2000	Datum	Name		Benennung			
Bearb.	14.03.07	gb		Frontplatte			
Gepr.				3 HE Breite 147			
Daub CNC Technik GmbH u. Co.KG Am Dassenborn 20 57482 Wenden Tel.: +49(2762)97 92 75 Fax: +49(2762)97 93 75 e-mail: mail@19zoll.com Internet:www.19zoll.com				Zeichnungs-Nr.		Blatt:	
				MG43004.CATPart		2	
Ausgabe				Dateiname		Bl.	
Änderung				MG14741.CATDrawing		6	
Datum							
Name							

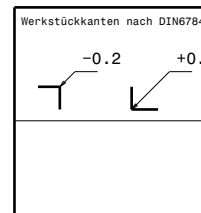

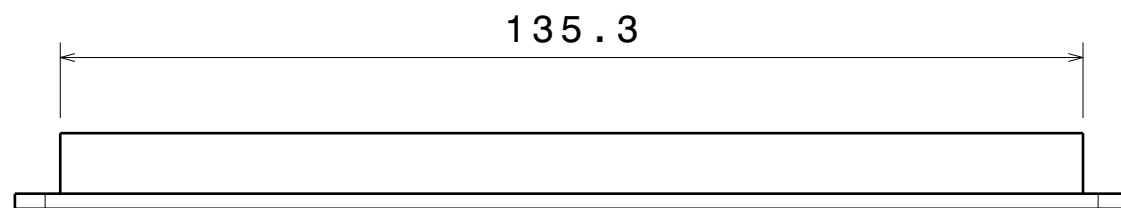
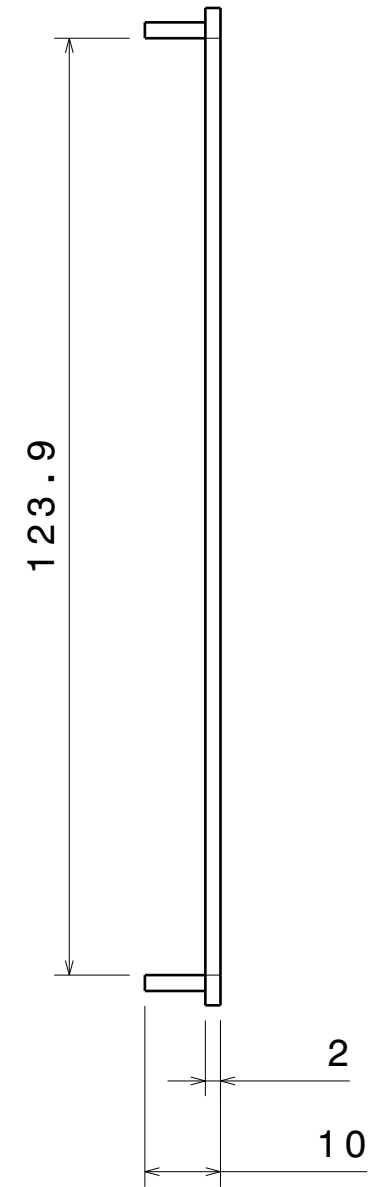
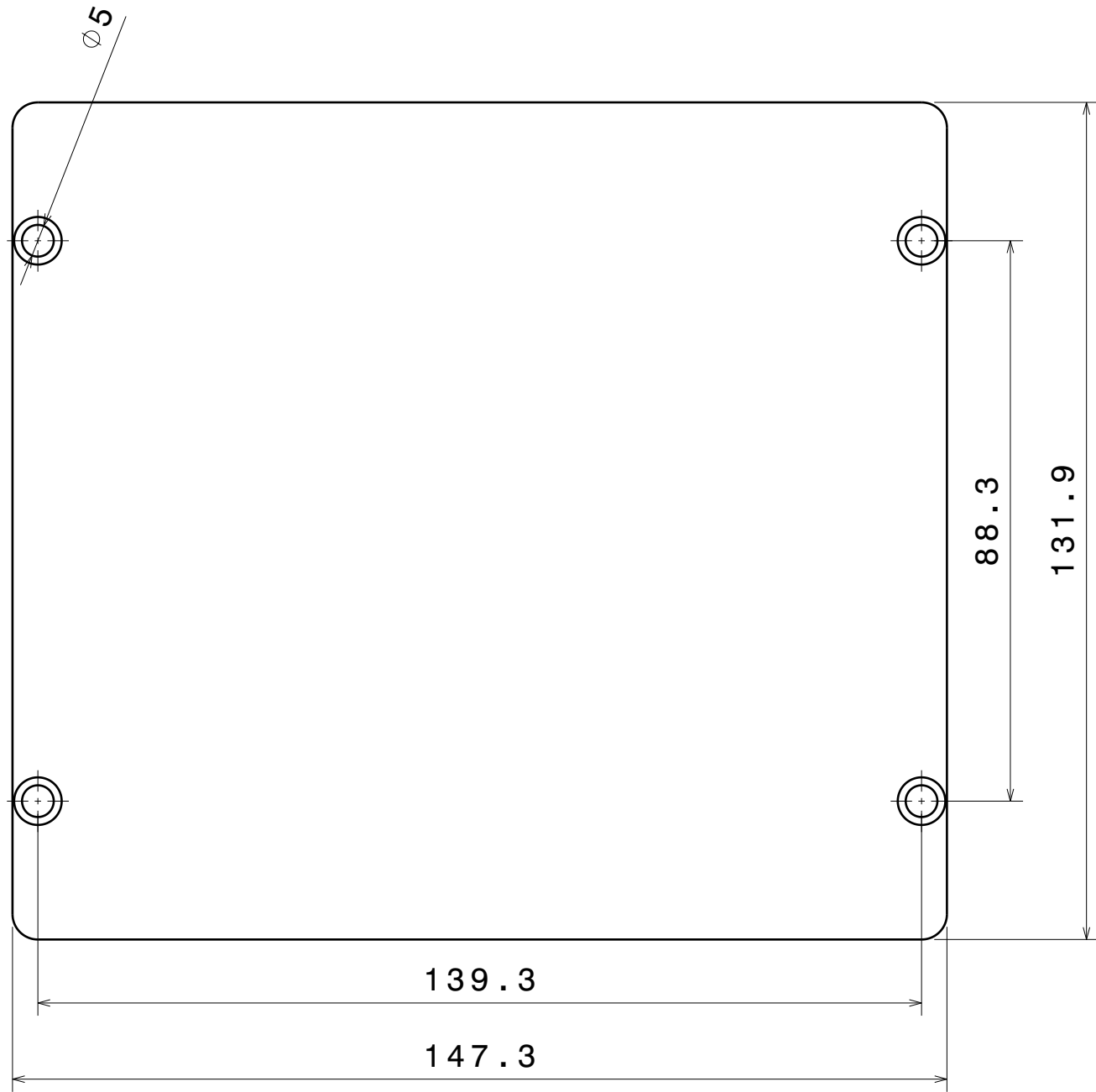

Schutzvermerk nach DIN 34 bzw. ISO 16016 beachten

Maßstab		Gewicht		Allgemeintoleranz		Oberflächenangaben	
1:1		fertig	Roh	nach		nach	
		??	??	DIN ISO 2768 m		DIN ISO 1302	
2000	Datum	Name		Benennung			
Bearb.	14.03.07	gb		Frontplatte			
Gepr.				3 HE Breite 147			
Daub CNC Technik GmbH u. Co.KG Am Dassenborn 20 57482 Wenden Tel.: +49(2762)97 92 75 Fax: +49(2762)97 93 75 e-mail: mail@19zoll.com Internet:www.19zoll.com				Zeichnungs-Nr.		Blatt:	
				MG42004.CATPart		3	
Ausgabe				Dateiname		Bl.	
Änderung				MG14741.CATDrawing		6	
Datum							
Name							

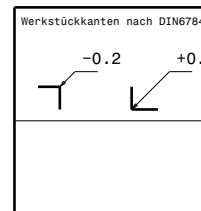

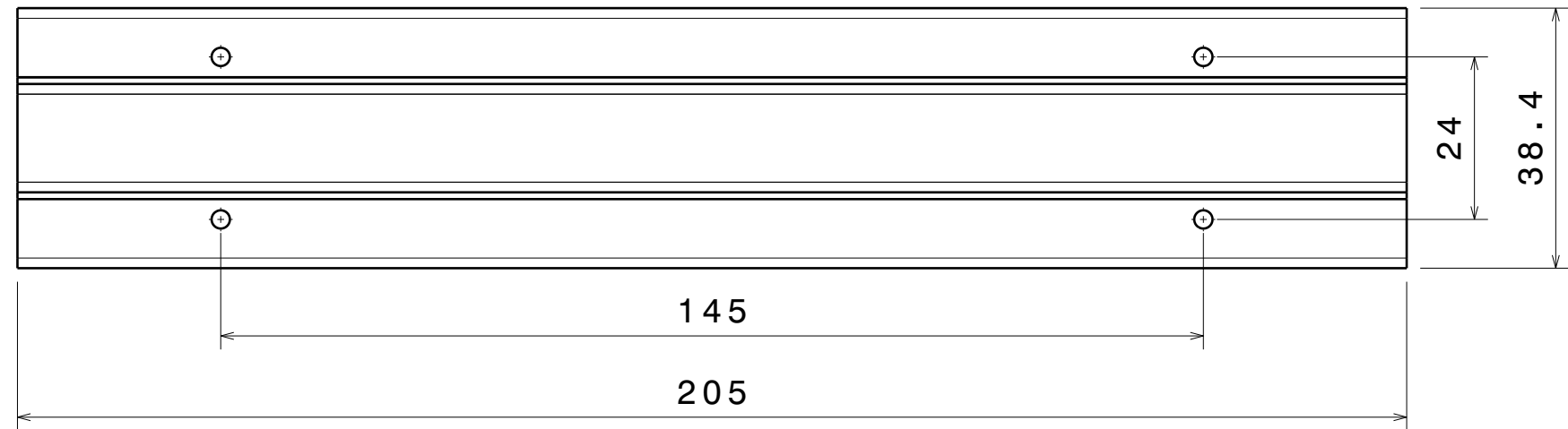
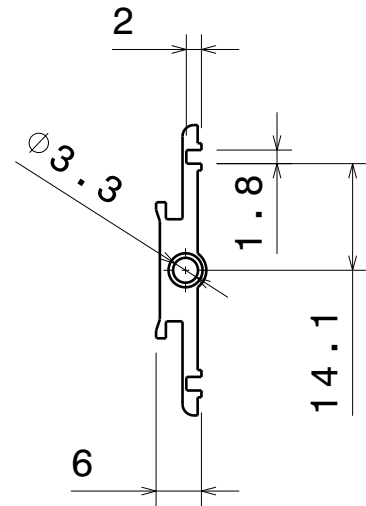

Schutzvermerk nach DIN 34 bzw. ISO 16016 beachten

Maßstab		Gewicht		Allgemeintoleranz		Oberflächenangaben	
1:1		fertig Roh		nach		nach	
		?? ??		DIN ISO 2768 m		DIN ISO 1302	
2000		Datum		Name		Benennung	
Bearb.		14.03.07		gb		Seitenprofil Länge 205 mm	
Gepr.							
Ausgabe		Änderung		Datum		Name	
Daub CNC Technik GmbH u. Co.KG		Am Dassenborn 20		57482 Wenden		Zeichnungs-Nr.	
Tel.: +49(2762)97 92 75		Fax: +49(2762)97 93 75		e-mail: mail@19zoll.com		MG91205.CATPart	
Internet:www.19zoll.com						Blatt: 5	
						Dateiname	
						MG14741.CATDrawing	
						Bl. 6	

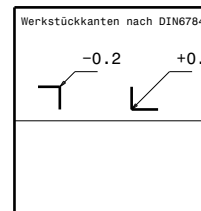

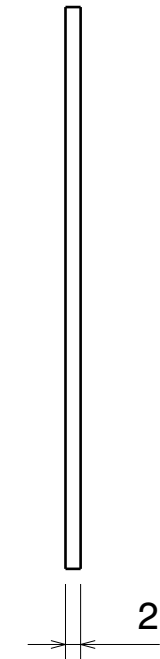
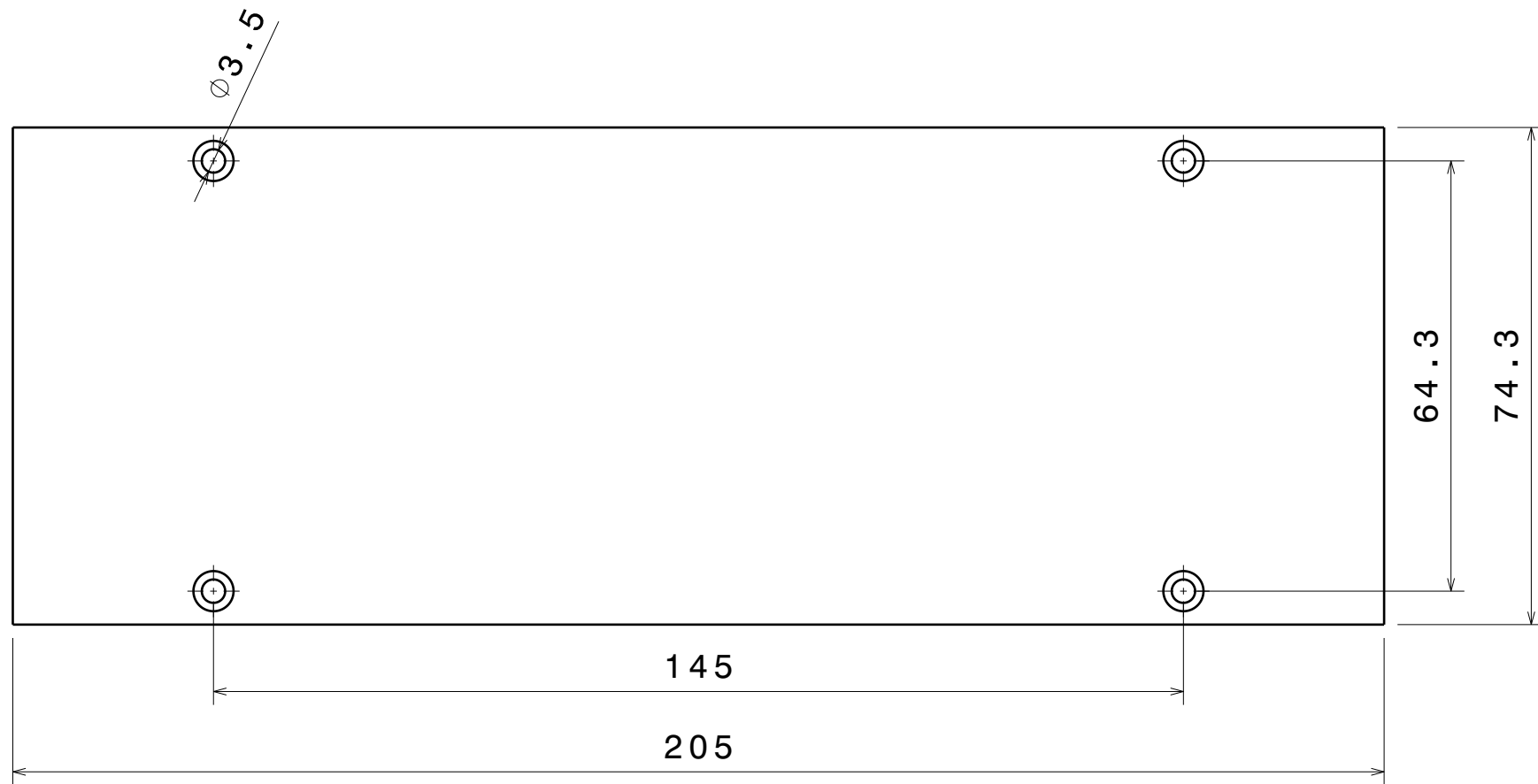

Schutzvermerk nach DIN 34 bzw. ISO 16016 beachten

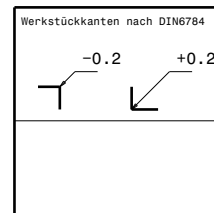

Maßstab		Gewicht		Allgemeintoleranz		Oberflächenangaben	
1:1		fertig Roh		nach		nach	
		?? ??		DIN ISO 2768 m		DIN ISO 1302	
2000		Datum		Name		Benennung	
Bearb.		14.03.07		gb		Seitenfüllstück	
Gepr.						3 HE Länge 205 mm	
Ausgabe		Änderung		Datum		Name	
						Daub CNC Technik GmbH u. Co.KG	
						Am Dassenborn 20	
						57482 Wenden	
						Tel.: +49(2762)97 92 75	
						Fax: +49(2762)97 93 75	
						e-mail: mail@19zoll.com	
						Internet:www.19zoll.com	
						Zeichnungs-Nr.	
						MG97205.CATPart	
						Dateiname	
						MG14741.CATDrawing	
						Blatt:	
						6	
						Bl.	
						6	