

Schutzvermerk nach DIN 34 bzw. ISO 16016 beachten

Stück	Benennung	Pos.	Zeichnung-Nr. / Einzel-Nr.	Werkstoff	Rohabmessung
16	Schraube	7	SH7514	St	M3 X 6
8	Schraube	6	SH7506	St	M3,5 X 14
2	Seitenfüllstück	5	MG95205	Al	2 HE Länge 205 mm
4	Seitenprofile	4	MG94205	Al	Länge 205 mm
2	Deckel	3	MG82147S	Al	205 mm x 144 mm
1	Frontplatte	2	MG31004	Al	2 HE Breite 147
1	Frontplatte	1	MG33004	Al	2 HE Breite 147

Maßstab	Gezeichnet	Geprüft	Benennung
1:1	fertig Roh	?? ??	DIN ISO 2768 m
2000	Datum	Name	Benennung
Bearb.	14.03.07	gp	
Desk-CNC-Technik GmbH u. Co. KG Am Dassenborn 20 57460 Nennert Tel.: +49(2742)97 80 75 Fax: +49(2742)97 80 75 e-mail: mail@desk-cnc.com http://www.desk-cnc.com			Zeichnungs-Nr.: MG14731S.CATProduct Blatt: 1 Datei: MG14731S.CATdrawing Blatt: 6

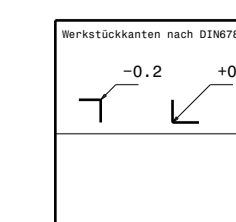

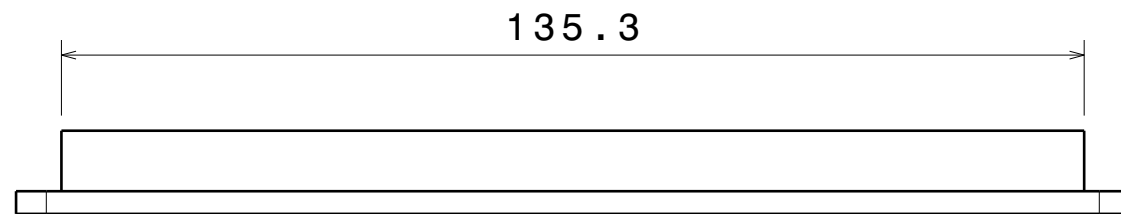
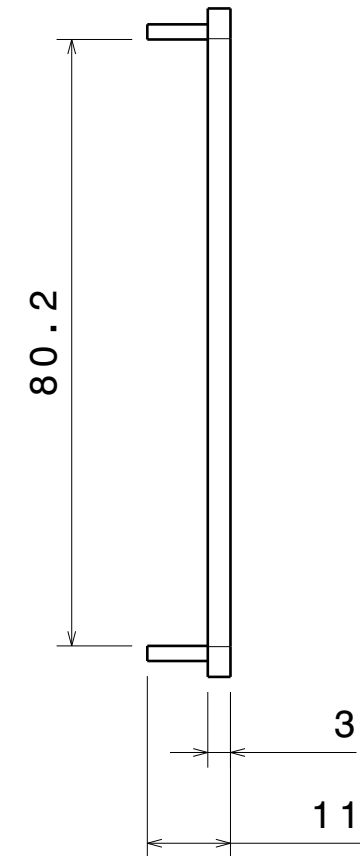
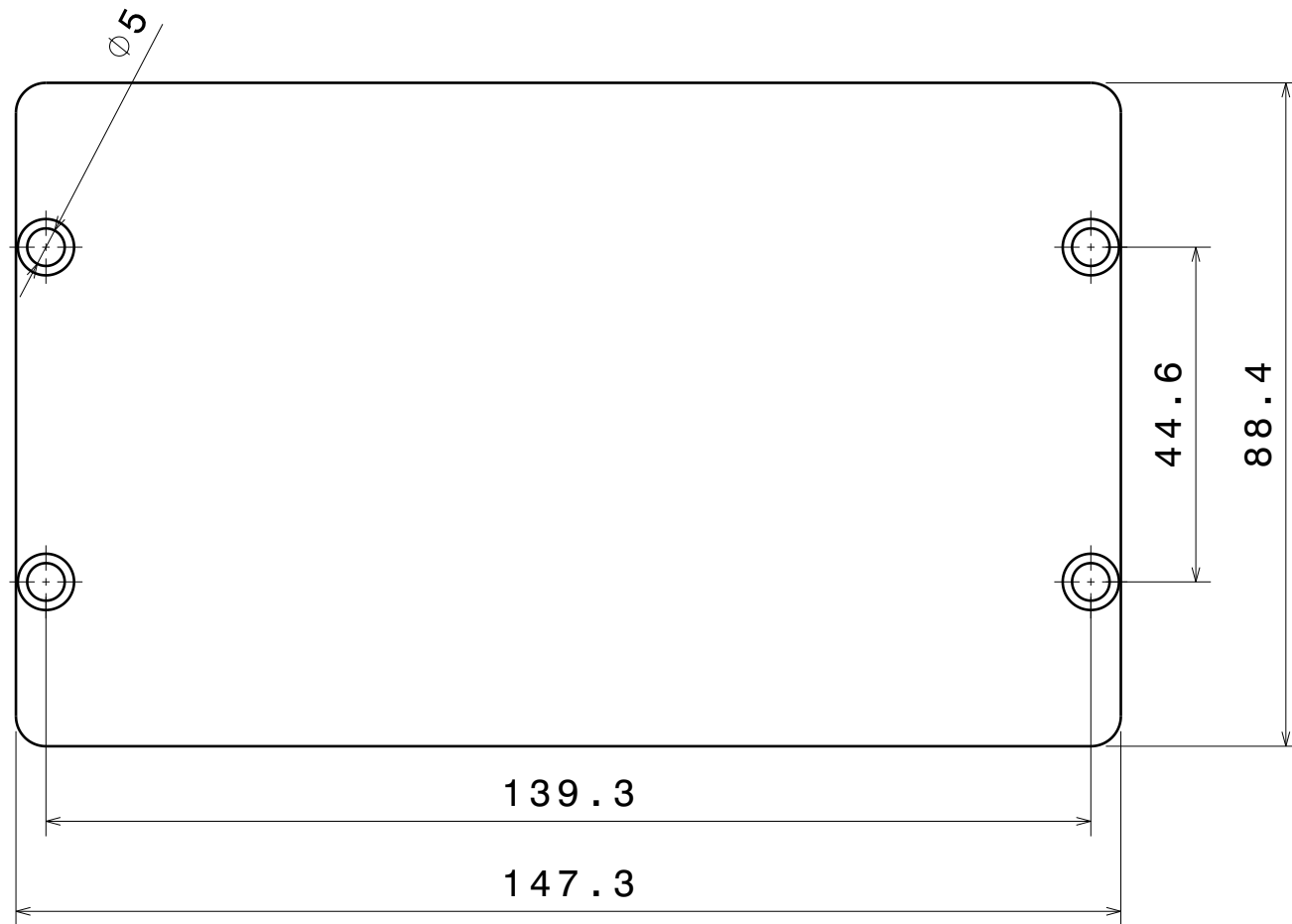

Schutzvermerk nach DIN 34 bzw. ISO 16016 beachten

Maßstab		Gewicht		Allgemeintoleranz		Oberflächenangaben	
1:1		fertig Roh		nach		nach	
		?? ??		DIN ISO 2768 m		DIN ISO 1302	
2000	Datum	Name		Benennung			
Bearb.	14.03.07	gb		Frontplatte			
Gepr.				2 HE Breite 147			
Daub CNC Technik GmbH u. Co.KG Am Dassenborn 20 57482 Wenden Tel.: +49(2762)97 92 75 Fax: +49(2762)97 93 75 e-mail: mail@19zoll.com Internet:www.19zoll.com				Zeichnungs-Nr.		Blatt:	
				MG33004.CATPart		2	
Ausgabe				Dateiname		Bl.	
Änderung				MG14731S.CATDrawing		6	
Datum							
Name							

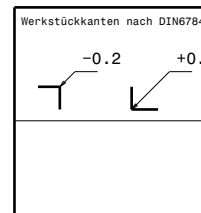

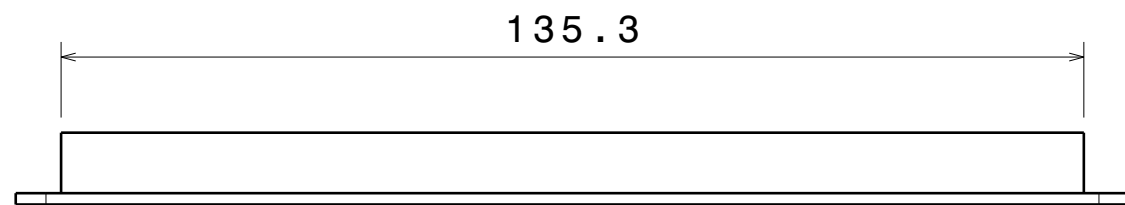
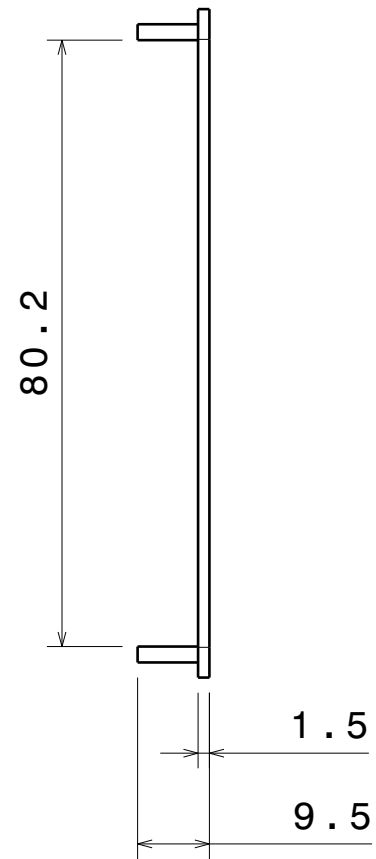
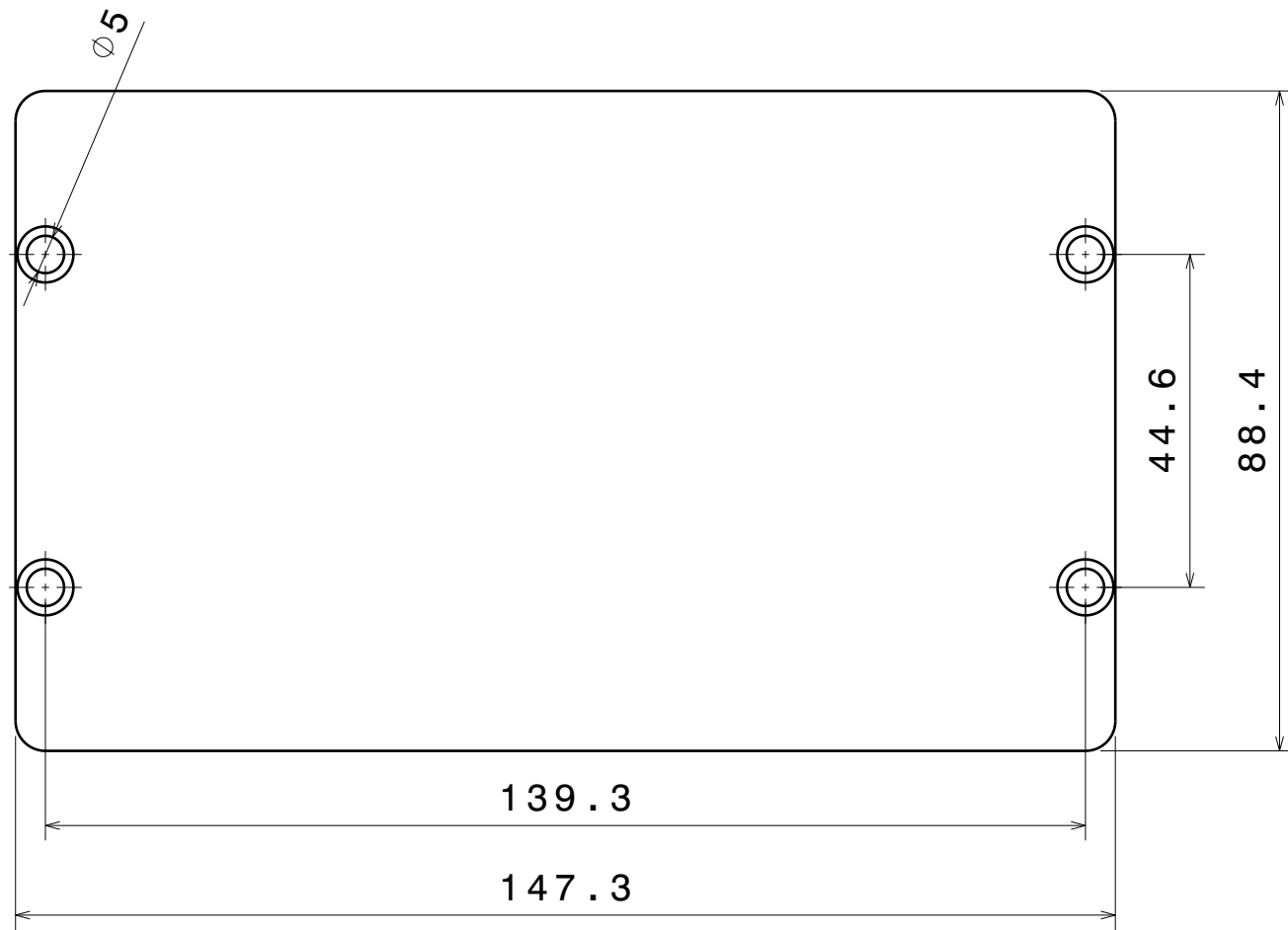

Schutzvermerk nach DIN 34 bzw. ISO 16016 beachten

Maßstab		Gewicht		Allgemeintoleranz		Oberflächenangaben	
1:1		fertig	Roh	nach		nach	
		??	??	DIN ISO 2768 m		DIN ISO 1302	
2000	Datum	Name		Benennung			
Bearb.	14.03.07	gb		Frontplatte			
Gepr.				2 HE Breite 147			
Daub CNC Technik GmbH u. Co.KG Am Dassenborn 20 57482 Wenden Tel.: +49(2762)97 92 75 Fax: +49(2762)97 93 75 e-mail: mail@19zoll.com Internet:www.19zoll.com				Zeichnungs-Nr.		Blatt:	
				MG31004.CATPart		3	
Ausgabe				Dateiname		Bl.	
Änderung				MG14731S.CATDrawing		6	
Datum							
Name							

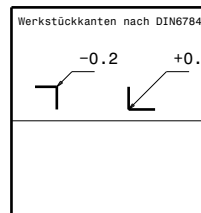

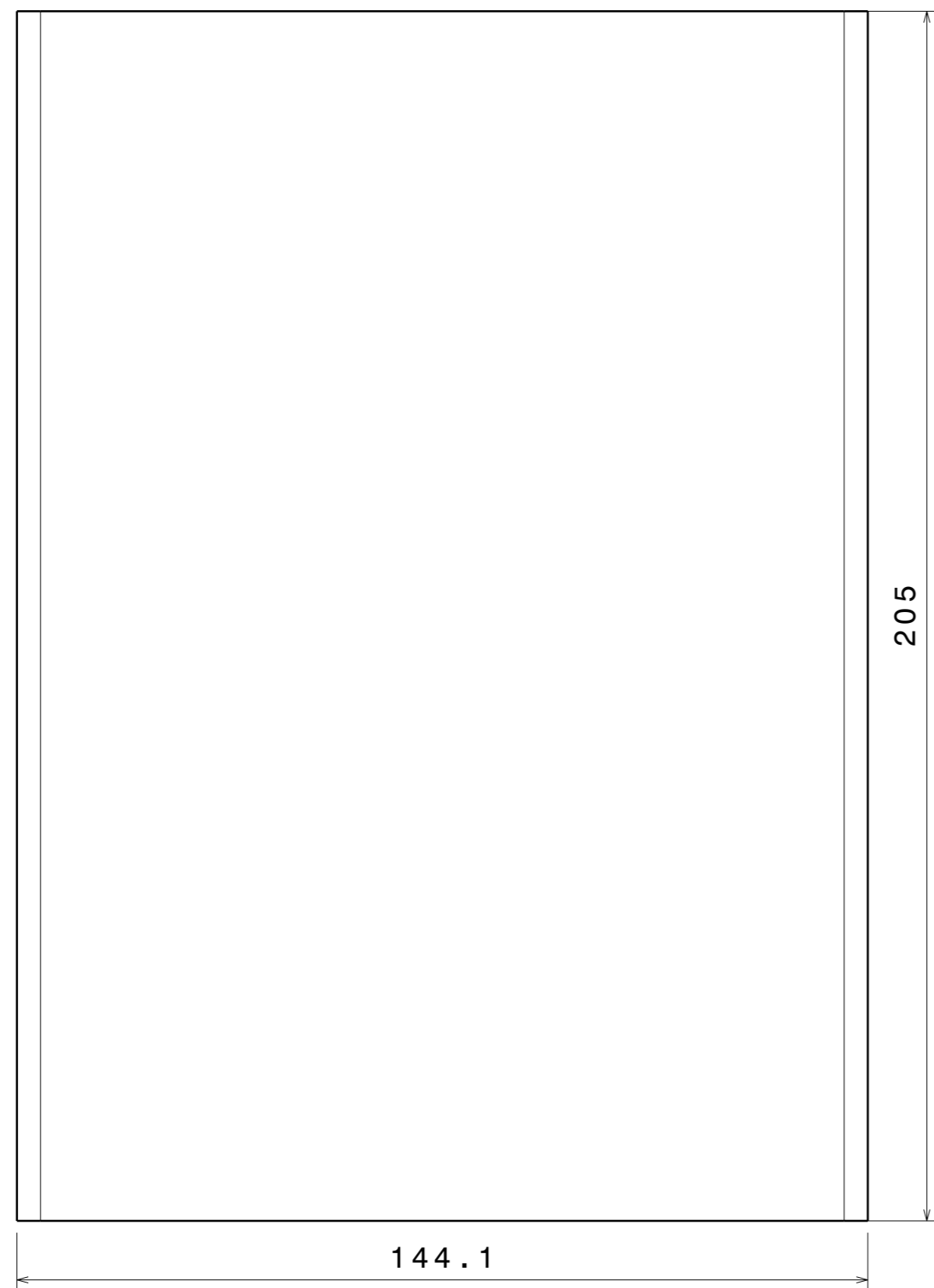
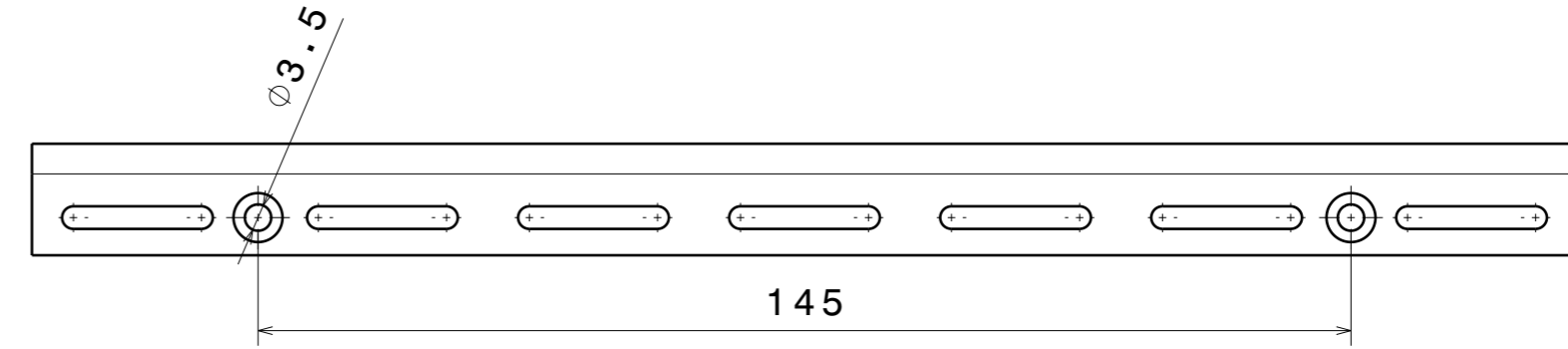

Schutzvermerk nach DIN 34 bzw. ISO 16016 beachten

		Maßstab	Gewicht		Allgemeintoleranz		Oberflächenangaben	
		1:1	fertig	Roh	nach		nach	
			??	??	DIN ISO 2768 m		DIN ISO 1302	
		2000	Datum	Name		Benennung		
		Bearb.	14.03.07	gb		Deckel / Boden 205 mm x 144 mm		
		Gepr.						
		Daub CNC Technik GmbH u. Co.KG Am Dassenborn 20 57482 Wenden Tel.: +49(2762)97 92 75 Fax: +49(2762)97 93 75 e-mail: mail@19zoll.com Internet:www.19zoll.com				Zeichnungs-Nr. MG82147S.CATPart		Blatt: 4
		Ausgabe	Änderung	Datum	Name	Dateiname MG14731S.CATDrawing		Bl. 6

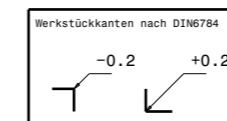

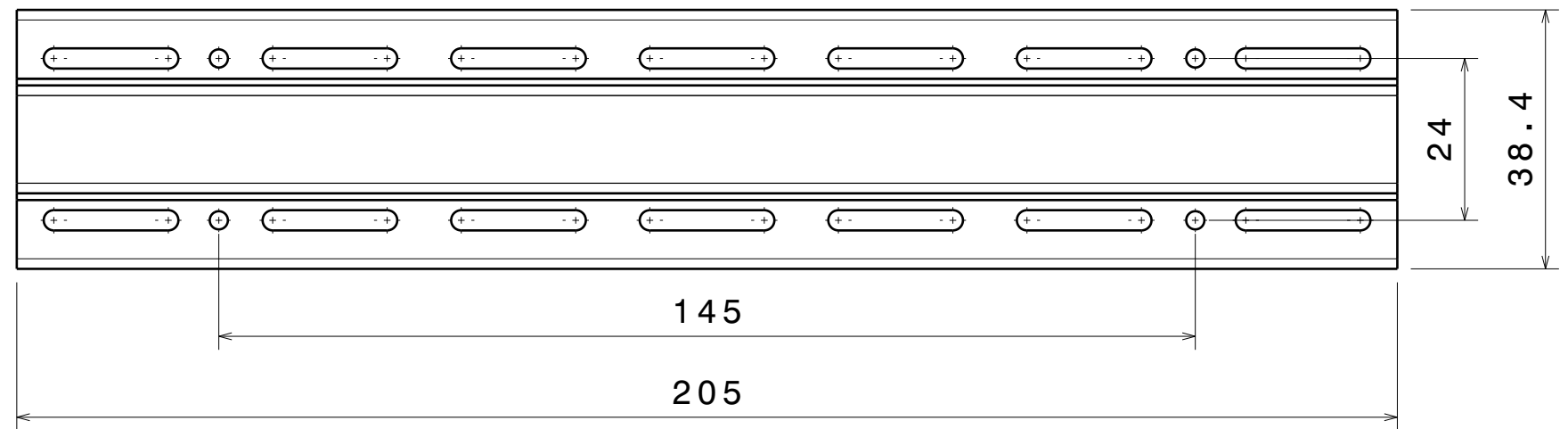
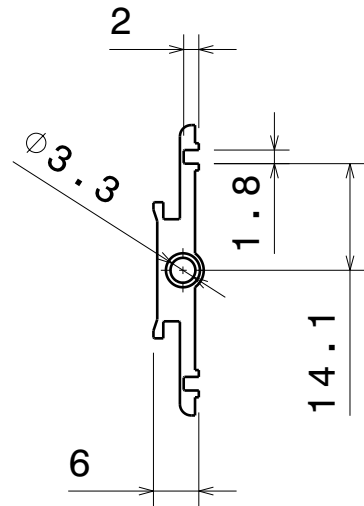

Schutzvermerk nach DIN 34 bzw. ISO 16016 beachten

Maßstab		Gewicht		Allgemeintoleranz		Oberflächenangaben	
1:1		fertig Roh		nach		nach	
		?? ??		DIN ISO 2768 m		DIN ISO 1302	
2000		Datum		Name		Benennung	
Bearb.		14.03.07		gb		Seitenprofil Länge 205 mm	
Gepr.							
Ausgabe		Änderung		Datum		Name	
Daub CNC Technik GmbH u. Co.KG		Am Dassenborn 20		57482 Wenden		Zeichnungs-Nr.	
Tel.: +49(2762)97 92 75		Fax: +49(2762)97 93 75		e-mail: mail@19zoll.com		MG94205.CATPart	
Internet:www.19zoll.com						Dateiname	
						MG14731S.CATDrawing	
						Blatt:	
						5	
						Bl.	
						6	

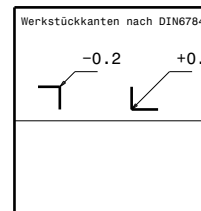

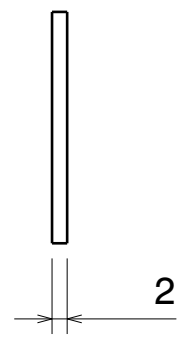
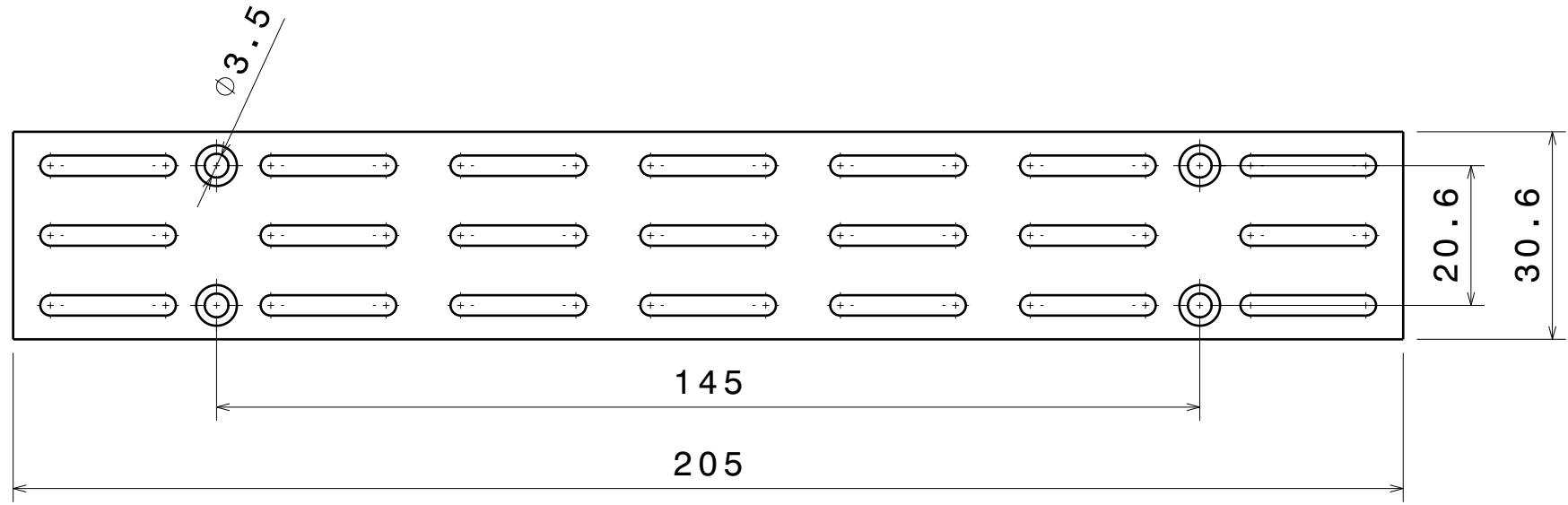

Schutzvermerk nach DIN 34 bzw. ISO 16016 beachten

		Maßstab		Gewicht		Allgemeintoleranz		Oberflächenangaben	
		1:1		fertig Roh		nach		nach	
				?? ??		DIN ISO 2768 m		DIN ISO 1302	
		2000 Datum		Name		Benennung			
		Bearb. 14.03.07 gb				Seitenfüllstück 2 HE Länge 205 mm			
		Gepr.							
		Daub CNC Technik GmbH u. Co.KG Am Dassenborn 20 57482 Wenden Tel.: +49(2762)97 92 75 Fax: +49(2762)97 93 75 e-mail: mail@19zoll.com Internet:www.19zoll.com				Zeichnungs-Nr. MG95205.CATPart		Blatt: 6	
Ausgabe		Änderung		Datum		Name		Dateiname MG14731S.CATDrawing	
								Bl. 6	

