

Schutzvermerk nach DIN 34 bzw. ISO 16016 beachten

Maßstab	1:1	Gewicht fertig Roh	??	??	Allgemeintoleranz nach DIN ISO 2768 m	Oberflächenangaben nach DIN ISO 1302
	2000		Datum	Name		
Bearb.	14.03.07	gp	Frontplatte 1,5 HE Breite 482			
Gepr.			Zeichnungs-Nr. DSK15482G.CATPart			
Daub CNC Technik GmbH u. Co. KG Am Dassenborn 20 57460 Herborn Tel.: +49(2742)97 80 75 Fax: +49(2742)97 80 75 e-mail: mail@dsct.com http://www.dsct.com			Dateiname DSK48220G.CATDrawing		Blatt: 2	Bl. 5
Ausgabe	Änderung	Datum	Name			

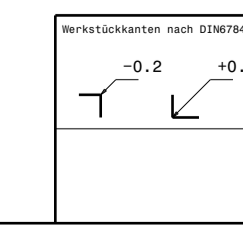

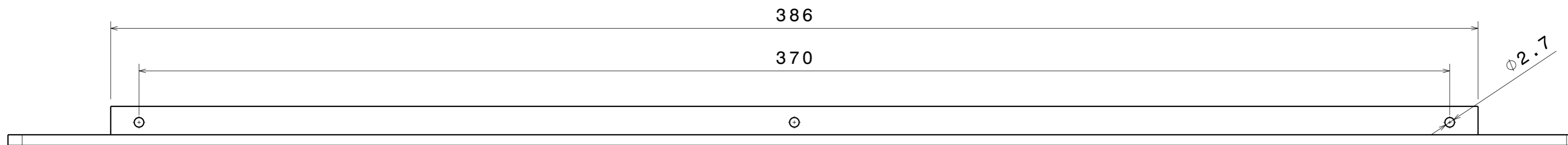
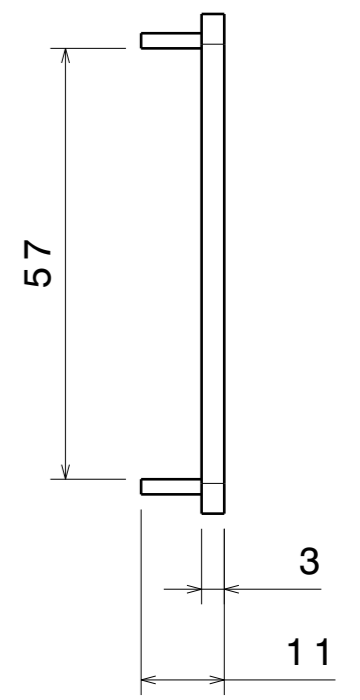
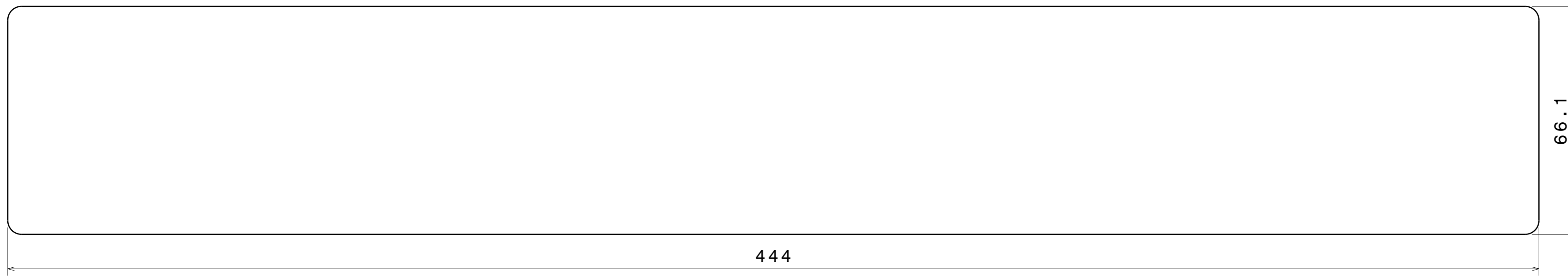

Schutzvermerk nach DIN 34 bzw. ISO 16016 beachten

Maßstab		Gewicht		Allgemeintoleranz		Oberflächenangaben	
1:1		fertig Roh		nach		nach	
		?? ??		DIN ISO 2768 m		DIN ISO 1302	
2000		Datum		Name		Benennung	
Bearb.		14.03.07		gb		Frontplatte 1,5 HE Breite 444	
Gepr.							
Werkstückkanten nach DIN 6784 -0.2 $+0.2$		Daub CNC Technik GmbH u. Co.KG Am Dassenborn 20 57482 Wenden Tel.: +49(2762)97 92 75 Fax: +49(2762)97 93 75 e-mail: mail@19zoll.com Internet:www.19zoll.com		Zeichnungs-Nr. DSK15444.CATPart		Blatt:	
Ausgabe		Änderung		Datum		Name	
						DSK48220G.CATDrawing Blatt: 3 Bl. 5	

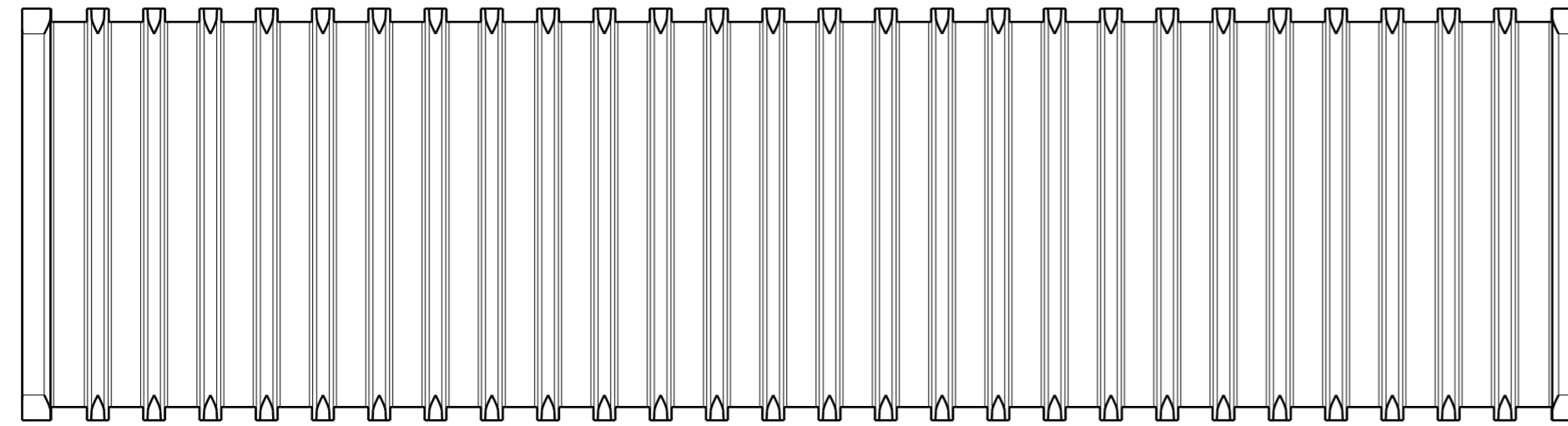
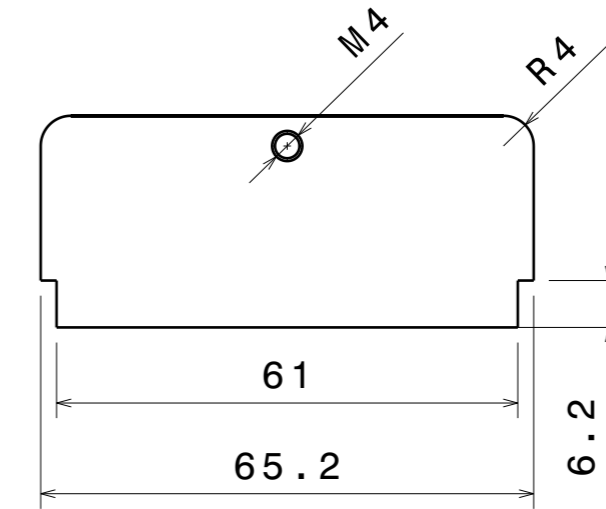
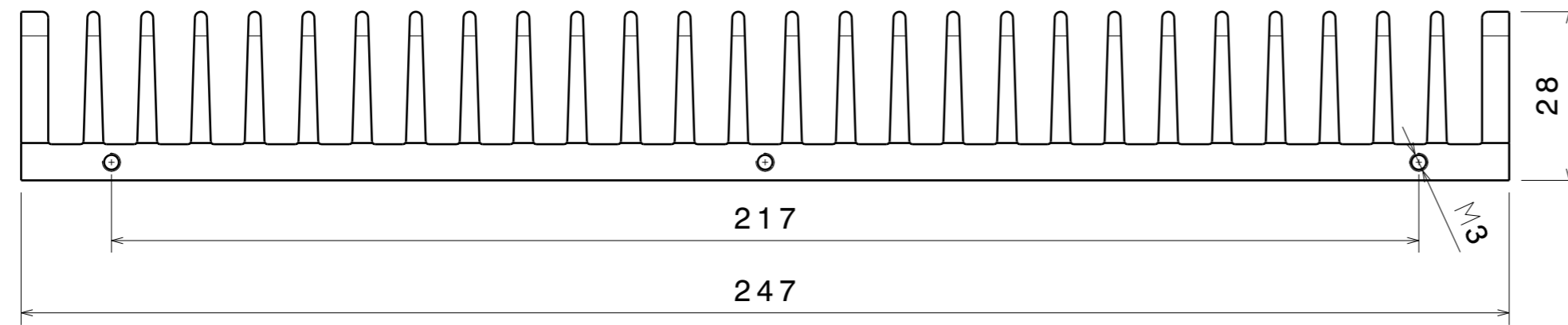

Schutzvermerk nach DIN 34 bzw. ISO 16016 beachten

Maßstab		Gewicht		Allgemeintoleranz		Oberflächenangaben	
1:1		fertig Roh		nach		nach	
		?? ??		DIN ISO 2768 m		DIN ISO 1302	
2000		Datum		Name		Benennung	
Bearb.		14.03.07		gb		Kühlkörper 1,5 HE Länge 247	
Gepr.							
Werkstückkanten nach DIN 6784		-0.2		+0.2		Blatt:	
Ausgabe		Änderung		Datum		Name	
Daub CNC Technik GmbH u. Co.KG		Am Dassenborn 20		57482 Wenden		Blatt: 4	
Tel.: +49(2762)97 92 75		Fax: +49(2762)97 93 75		e-mail: mail@19zoll.com		Bl.: 5	
Internet:www.19zoll.com		Zeichnungs-Nr.		DSK4920.CATPart		Dateiname	
		DSK48220G.CATDrawing					

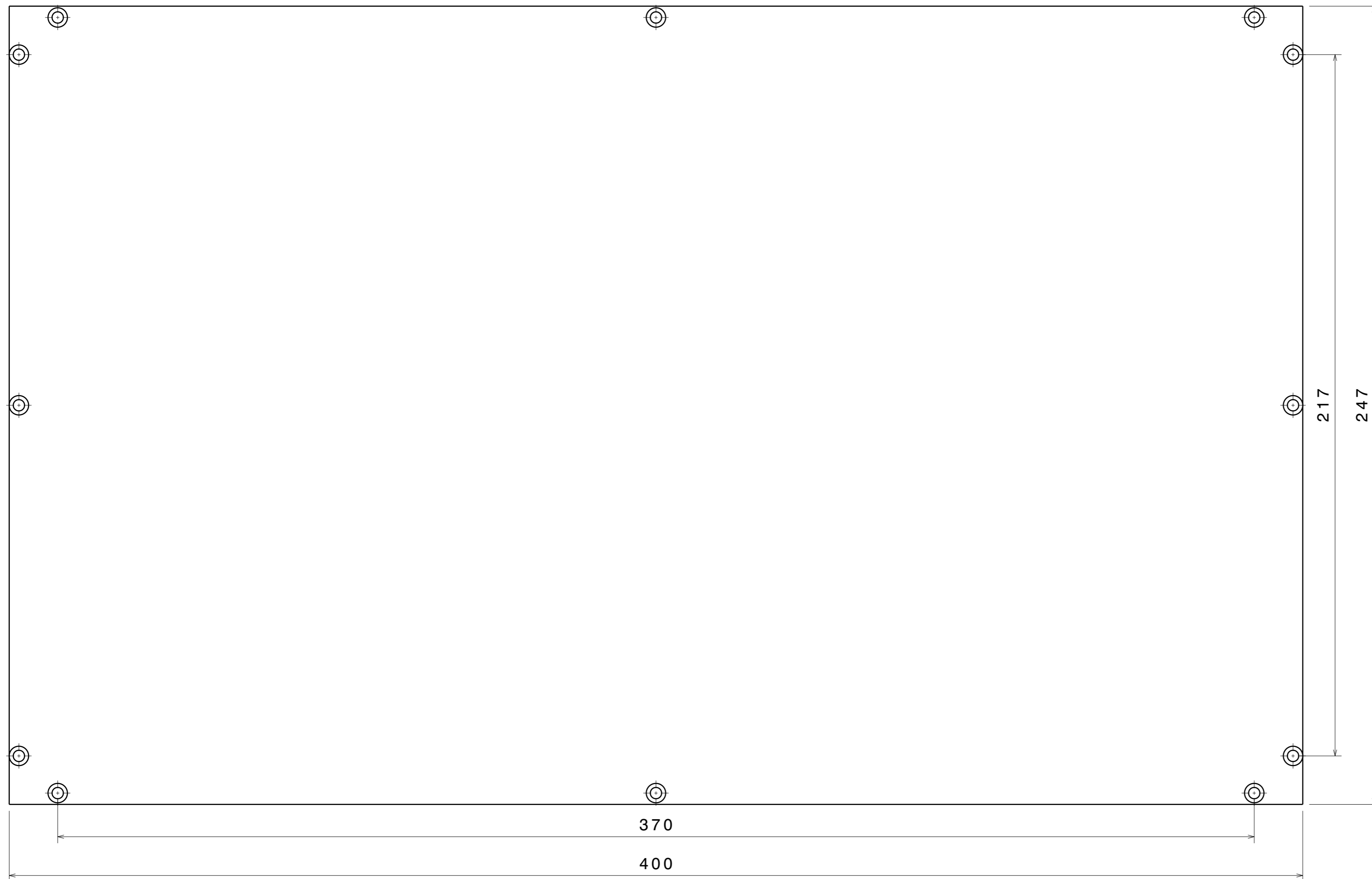

Schutzvermerk nach DIN 34 bzw. ISO 16016 beachten

		Maßstab 1:1		Gewicht fertig Roh		Allgemeintoleranz nach		Oberflächenangaben nach	
				?? ??		DIN ISO 2768 m		DIN ISO 1302	
		2000 Datum Name		Benennung					
		Bearb. 14.03.07 gb		Deckel / Boden 247 mm x 400 mm					
		Gepr.				Blatt: 5			
				Daub CNC Technik GmbH u. Co.KG Am Dassenborn 20 57482 Wenden Tel.: +49(2762)97 92 75 Fax: +49(2762)97 93 75 e-mail: mail@19zoll.com Internet:www.19zoll.com		Zeichnungs-Nr. DSK3990.CATPart		Bl. 5	
				Dateiname DSK48220G.CATDrawing					
Werkstückkanten nach DIN 6784 -0.2 +0.2		Ausgabe		Änderung		Datum		Name	