

Schutzvermerk nach DIN 34 bzw. ISO 16016 beachten

Maßstab <b>1:1</b>		Gewicht fertig ?? Roh ??		Allgemeintoleranz nach DIN ISO 2768 m		Oberflächenangaben nach DIN ISO 1302	
2000	Datum	Name		Benennung			
Bearb.	14.03.07	gb		<b>Frontplatte 1 HE Breite 444</b>			
Gepr.							
Daub CNC Technik GmbH u. Co.KG Am Dassenborn 20 57482 Wenden Tel.: +49(2762)97 92 75 Fax: +49(2762)97 93 75 e-mail: mail@19zoll.com Internet:www.19zoll.com				Zeichnungs-Nr. <b>DSK10443.CATPart</b>		Blatt: <b>2</b>	
AUS- gabe				Dateiname DSK44510.CATDrawing		Bl. <b>4</b>	

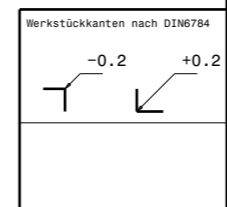

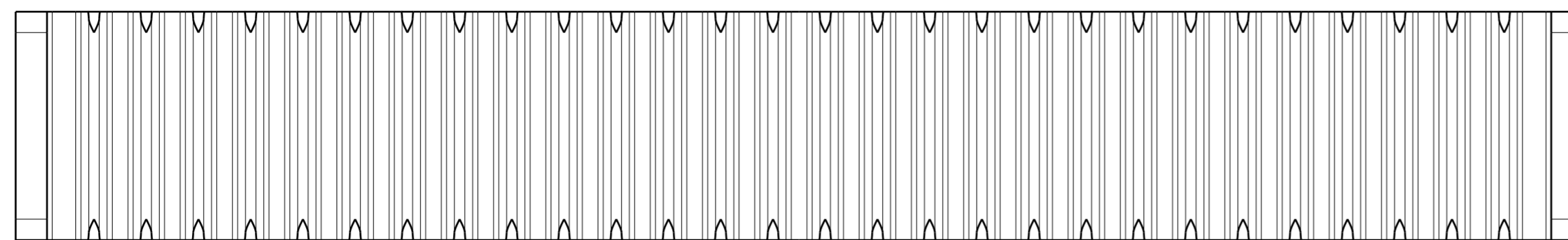
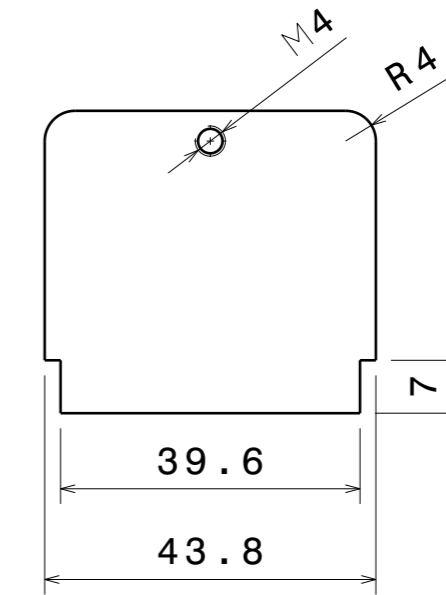
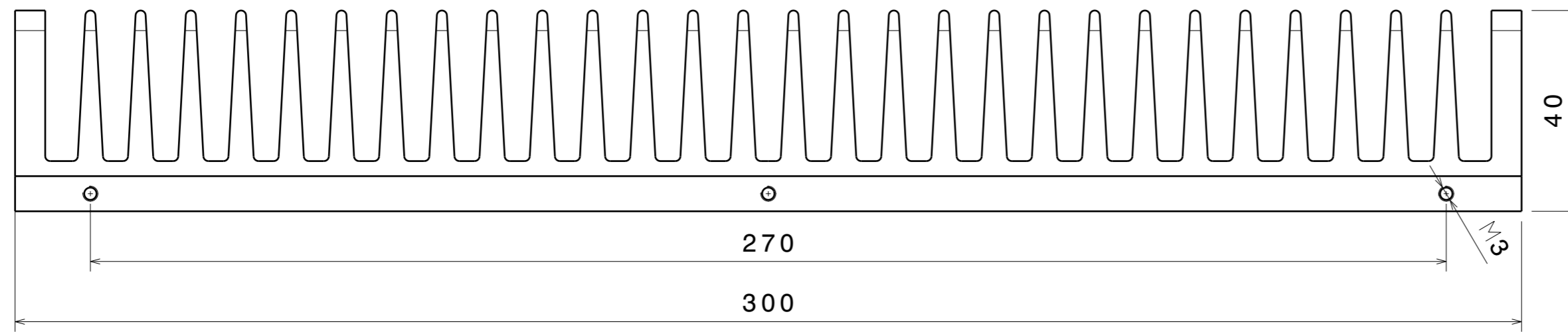

Schutzvermerk nach DIN 34 bzw. ISO 16016 beachten

Maßstab		Gewicht		Allgemeintoleranz		Oberflächenangaben	
1:1		fertig Roh		nach		nach	
		?? ??		DIN ISO 2768 m		DIN ISO 1302	
2000		Datum		Name		Benennung	
Bearb.		14.03.07		gb		Kühlkörper 1 HE Länge 300	
Gepr.							
Ausgabe		Änderung		Datum		Name	
Daub CNC Technik GmbH u. Co.KG		Am Dassenborn 20		57482 Wenden		Blatt: 3	
Tel.: +49(2762)97 92 75		Fax: +49(2762)97 93 75		e-mail: mail@19zoll.com		Dateiname	
Internet:www.19zoll.com						DSK44510.CATDrawing	
						Bl. 4	

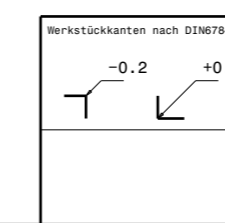

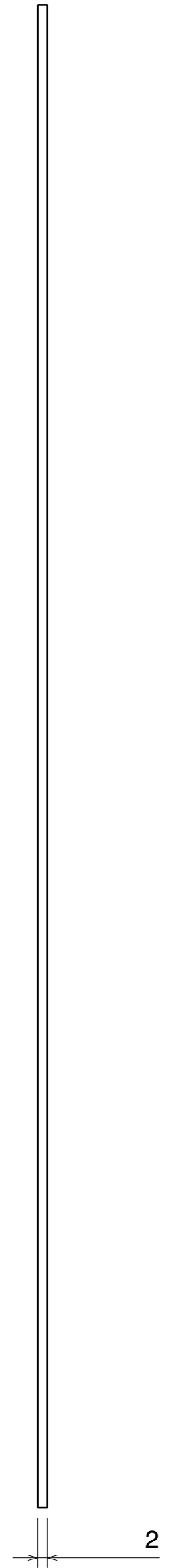
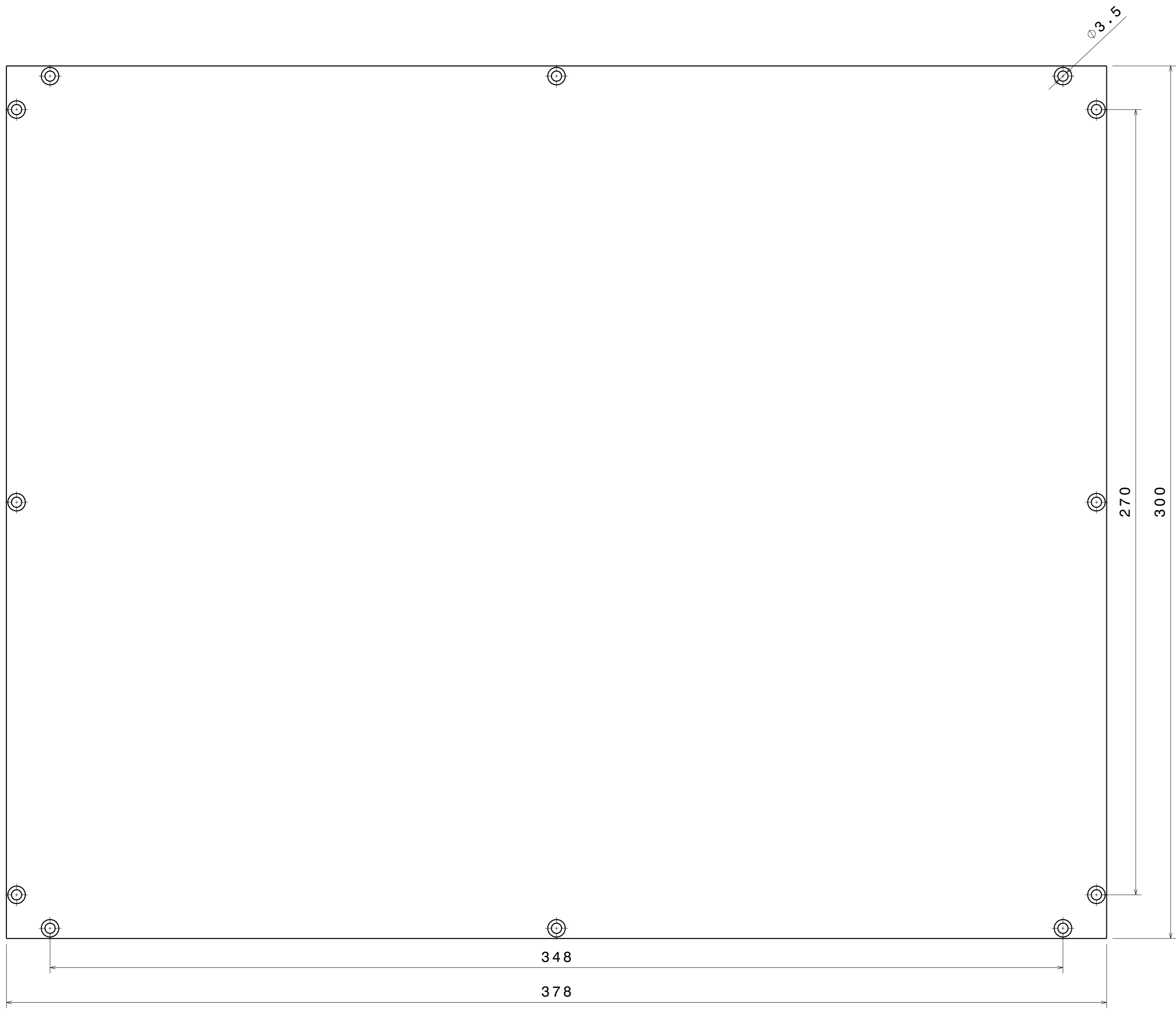

Schutzvermerk nach DIN 34 bzw. ISO 16016 beachten

Maßstab		Gewicht		Allgemeintoleranz		Oberflächenangaben	
1:1		fertig Roh		nach		nach	
		?? ??		DIN ISO 2768 m		DIN ISO 1302	
2000		Datum		Name		Benennung	
Bearb.		14.03.07		gb		<b>Deckel / Boden</b> <b>300 mm x 378 mm</b>	
Gepr.							
Ausgabe		Änderung		Datum		Name	
Werkstückkanten nach DIN 6784 		Daub CNC Technik GmbH u. Co.KG Am Dassenborn 20 57482 Wenden Tel.: +49(2762)97 92 75 Fax: +49(2762)97 93 75 e-mail: mail@19zoll.com Internet:www.19zoll.com		Zeichnungs-Nr. <b>DSK3992.CATPart</b> Dateiname <b>DSK44510.CATDrawing</b>		Blatt: <b>4</b> Bl. <b>4</b>	